

СОБЛАСОВАНО

Главе муниципального образования
«поселок Хомутовка» Хомутовского района
Курской области

Э.А.Земцов
2020 г.

**Дизайн-проект
благоустройства пешеходной зоны в п. Хомутовка – II этап
(Освещение)
Том 1**

Заказчик: Администрация муниципального образования
«поселок Хомутовка» Хомутовского района Курской области

г. Курск 2020 г.

Инв. № подл.	Подп. и дата	Инв. № дубл.	Взам. инв. №	Подп. и дата

СОСТАВ ПРОЕКТА

№ п/п	Обозначение	Наименование	Примечание
1		Том 1. Дизайн-проект благоустройства пешеходной зоны в п. Хомутовка – II этап (Освещение)	
2		Том 2. Сметы к дизайн-проекту благоустройства пешеходной зоны в п. Хомутовка – II этап (Освещение)	

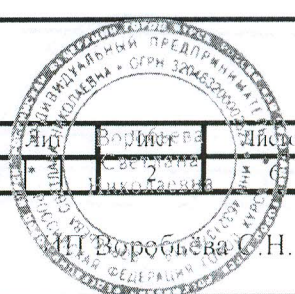
Подп. и дата		Взам. инв. №		Инв. № дубл.		Подп. и дата	
Инв. № подл.	Лит	Изм.	№ докум.	Подп.	Дата	Состав проекта	
	Разраб.		Воробьев А.А.	<i>[Подпись]</i>			
	Пров.						
	Т. контр.						
	Н. контр.						
	Утв.		Воробьев А.А.	<i>[Подпись]</i>			

ВЕДОМОСТЬ ОБЪЕМА РАБОТ

№ п/п	Наименование ремонтно-восстановительных работ	Ед.изм.	Объем работ
1	Установка фонарного столба (Светильник уличный)	шт.	4

Инов. № подл.	Подп. и дата	Инов. № дубл.	Взам. инв. №	Подп. и дата	Состав проекта	
Лит	Изм.	№ докум.	Подп.	Дата		
Разраб.		Воробьев А.А.	<i>[Signature]</i>			
Пров.						
Т. контр.						
Н. контр.						
Утв.		Воробьев А.А.	<i>[Signature]</i>		ИИ Воробьева С.Н.	

ПОЯСНИТЕЛЬНАЯ ЗАПИСКА

Настоящий Дизайн-проект разработан в соответствии с Градостроительным кодексом Российской Федерации, Земельным кодексом Российской Федерации, Федеральным законом от 6 октября 2003 года № 131-ФЗ «Об общих принципах организации местного самоуправления в Российской Федерации», от 10 января 2002 года № 7-ФЗ «Об охране окружающей среды», Правилами предоставления и распределения субсидий из федерального бюджета бюджетам субъектов Российской Федерации на поддержку государственных программ субъектов Российской Федерации и муниципальных программ формирования современной городской среды, утверждённых Постановлением Правительства Российской Федерации от 10 февраля 2017 года № 169, методическими рекомендациями для подготовки правил благоустройства территорий поселений, городских округов, внутригородских районов, утверждёнными Приказом Министерства строительства и жилищно-коммунального хозяйства Российской Федерации от 13 апреля 2017 года № 711/пр, Уставом муниципального образования «поселок Хомутовка» Хомутовского района Курской области, направлены на организацию благоустройства пешеходной зоны в п. Хомутовка – II этап (Освещение), в целях формирования безопасной, комфортной и привлекательной среды муниципального образования.

В настоящее время территория благоустройства нуждается в комплексном благоустройстве поскольку на указанной территории длительное время не проводились мероприятия по благоустройству данной территории.

Необходимость выполнения мероприятий по благоустройству в рамках дизайн-проекта обусловлена потребностью жителей поселка в организации благоустройства территории в целях формирования современной комфортной сельской среды.

Дизайн-проект благоустройства общественной территории включает в себя:

1. Пояснительную записку (текстовая часть);
2. Заявку на благоустройство пешеходной зоны в п. Хомутовка – II этап (Освещение) Хомутовского района Курской области;
3. Схему благоустройства территории (графическая часть) в составе:
 - ситуационной схемы;
 - схемы благоустройства территории на подоснове ортофотопалнов М 1:2000;
 - конструкции фонарного столба с их характеристиками;
4. Ведомость объёмов работ.

ПЗ

Лист

5

Инд. № подл.	Подп. и дата	Инд. № дубл.	Взам. инв. №	Подп. и дата
--------------	--------------	--------------	--------------	--------------

Ли	Изм.	№ докум.	Подп.	Дата
----	------	----------	-------	------

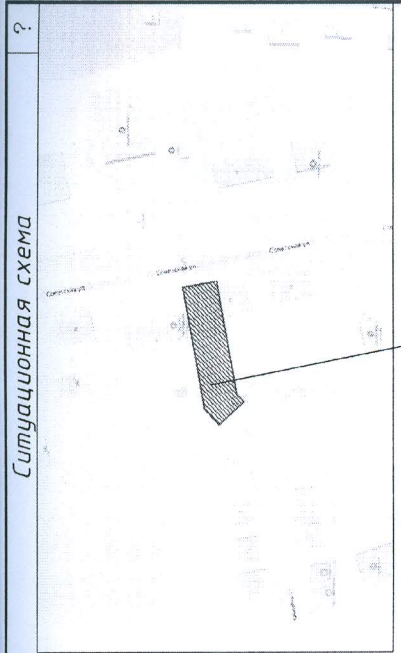

Участок благоустройства

Памятник В.И. Ленину

ул. Советская

План благоустройства общественной территории

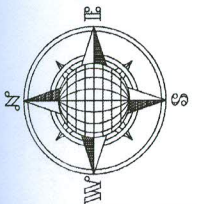

Условные обозначения

- условная граница проектирования благоустройства общественной территории
- существующие сооружения
- существующий бортовой камень
- существующее покрытие тротуара



Экспликация зданий и сооружений

Номер на плане	Наименование	Примечания
1	Жилый дом	Существующий
2	Оку ЦЗН Хомутовского района	Существующий
3	Гаражи	Существующие

12.20/1-ЭП		
ул. Юбилейная в п. Хомутовка Хомутовского района Курской области		
Изм.	Лист	Масштаб
Разраб.	№ 20	Лист
Проведен	№ 20	Лист
Благоустройство пешеходной зоны в п. Хомутовка - II этап (Объяснение)		
План благоустройства территории ИП Воробьев А.И.		
Н. контр.	№ 20	Лист
Рук. проекта	Воробьев	№ 20

Формат А3

г. Хомутовка Хомутовского района Курской области
Э.А. Земцов

Ведомость малых архитектурных форм

Поз.	Обозначение	Наименование	Кол.	Примечание
1	▬	Скамейка "Бульвар"	3	Существующая
2	○	Урна уличная (оранжевая)	3	Существующая
02.1	⋯	Ограждение из профнастила Н = 2 м		Существующее
3	○	Светильник уличный	4	

Инд. № подл.	Подп и дата	Взам. инв. №	Логоважно
--------------	-------------	--------------	-----------

Конструкция фонарного столба М150

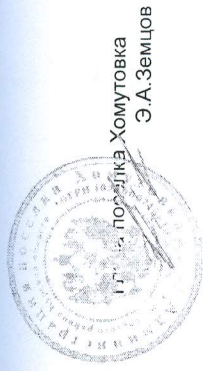
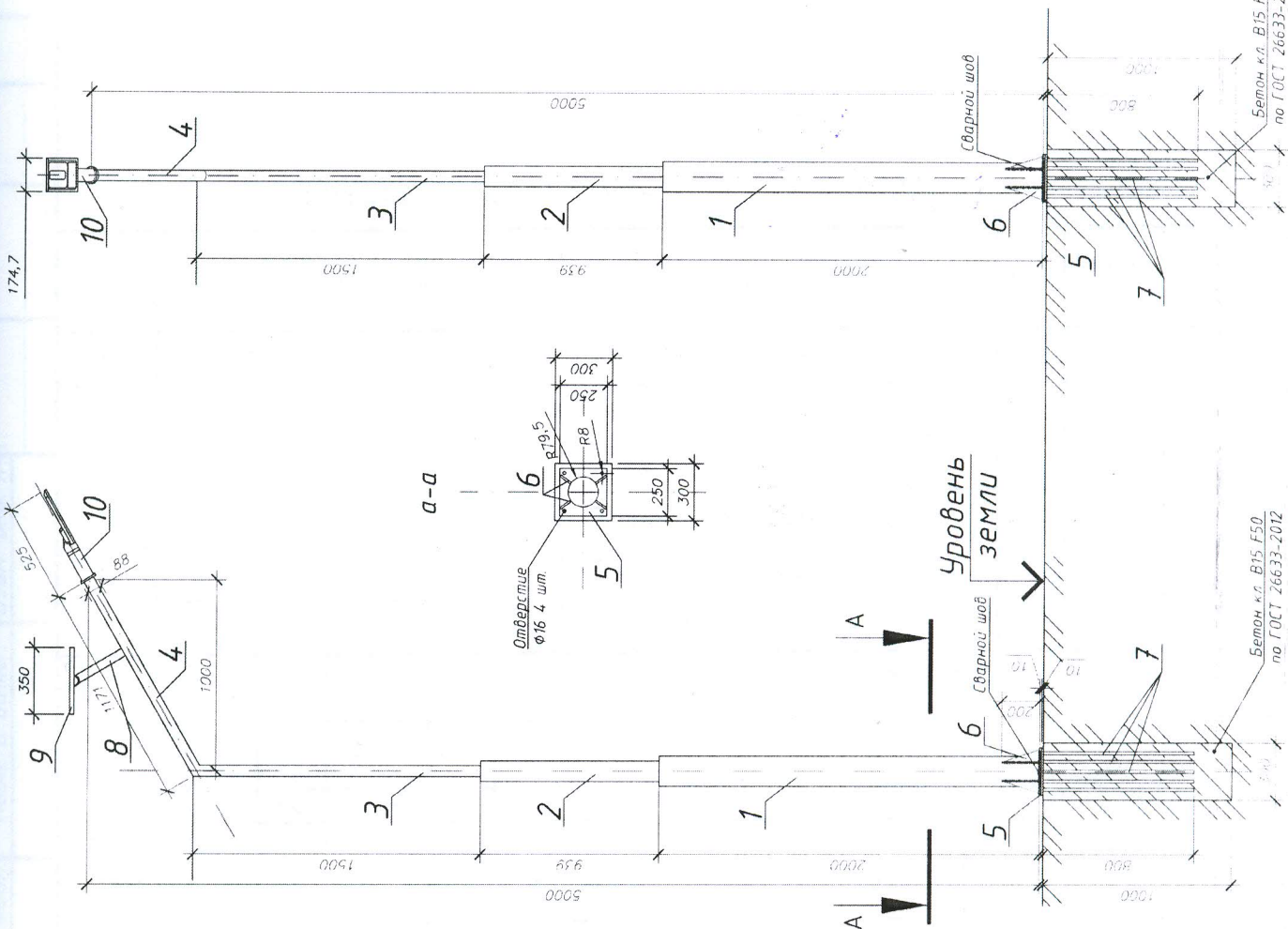

г.п.п. - поселка Хомутовка
Э.А.Земцов

Поз.	Обозначение	Наименование	Кол.	Масса, ед., кг	Примечание
1	ГОСТ 8732-78	Труба стальная $\phi 159 \times 6$	4	45,28	
2	ГОСТ 8732-78	Стойка L=2000мм	4	9,63	
3	ГОСТ 8732-78	Труба стальная $\phi 108 \times 4$	4	6	
4	ГОСТ 8732-78	Стойка L=939мм	4	4,68	
5	ГОСТ 8732-78	Труба стальная $\phi 57 \times 3$	4	4,91	
6	ГОСТ 8732-78	Стойка L=1500мм	4	1,57	
7	ГОСТ 8732-78	Труба стальная $\phi 57 \times 3$	4	1,26	
8	ГОСТ 19903-2015	Стойка L=1171мм	8		
9	ГОСТ 103-2006	Стальная пластина 250x250	8		
10	ГОСТ 5781-82	Элемент Н=10 мм Стальная пластина 200x10 (распиливается пополам) Элемент крепления (укол) L=100мм	8		
		Сталь для армирования $\phi 16$	20		
		Элемент L=800мм			

12.20/1-ЭП

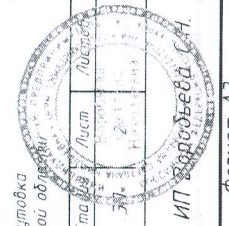

ул. Юбилейная в п. Хомутовка
Хомутовского района Курской области

Благоустройство пешеходной зоны
в п. Хомутовка - II этап (освещение)

Конструкция фонарного столба М150

Бетон, кл. В15, F50
по ГОСТ 26633-2012

Бетон, кл. В15, F50
по ГОСТ 26633-2012

Формат А3

Инд № подл	Подп и дата	Взам инд №	Согласовано
------------	-------------	------------	-------------

?

Схема крепления плафона М1:25

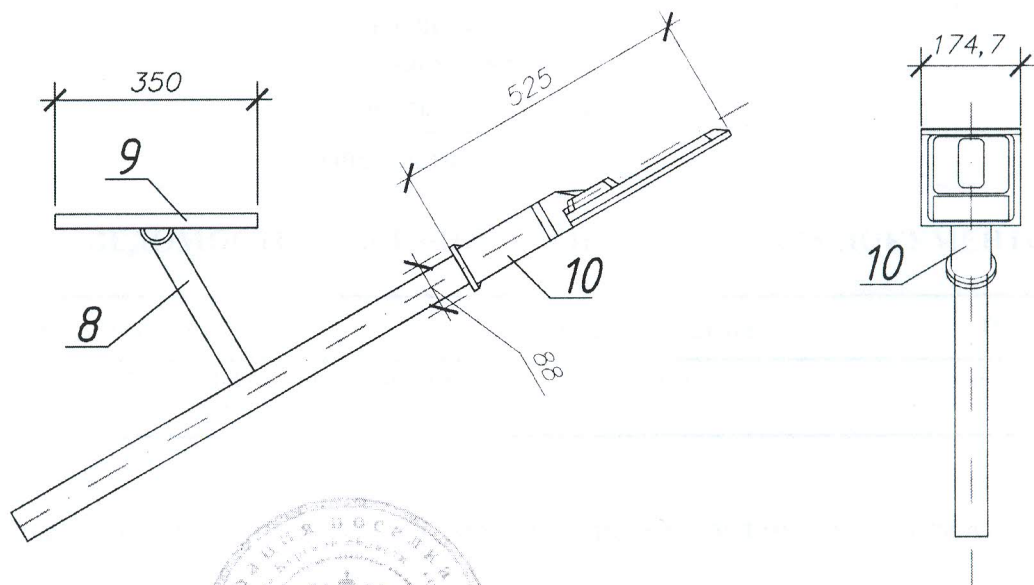

Глава поселка Хомутовка

Э.А.Земцов

Спецификация лампы с солнечной батареей

Поз.	Обозначение	Наименование	Кол.	Масса, ед., кг	Примечание
8	Прайс	Крепление солнечной батареи			
		Элемент	4		
9	Прайс	Солнечная батарея			
		Элемент 350x280x17	4		
10	Прайс	Светодиодный фонарь			
		Элемент 525x174,7x88	4		

Согласовано
 Взам. инв. №
 Подп. и дата
 Инв. № подл.

Изм.	Кол.уч.	Лист	№ док.	Подп.	Дата
Разраб.					11.20
Проверил					11.20
Н. контр.					11.20
Рук. проекта	Воробьев				11.20

12.20/1-ЭП

ул. Юбилейная в п. Хомутовка
Хомутовского района Курской области

Благоустройство пешеходной зоны
в п. Хомутовка- II этап (Освещение)

Схема крепления плафона М1:25

ИП Воробьева С.И.

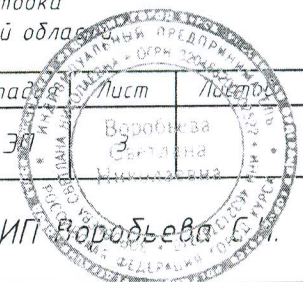

Формат А4

ПОЯСНИТЕЛЬНАЯ ЗАПИСКА

к сметной документации: «Благоустройство пешеходной зоны по ул. Юбилейная в п. Хомутовка Хомутовского района Курской области - II этап (освещение)».

Место расположения объекта – ул. Юбилейная в п. Хомутовка Хомутовского района Курской области

Заказчик – Администрация п. Хомутовка Хомутовского района Курской области

Нормативы цены строительства для объектов, аналогичных по назначению и данные об объектах-аналогах отсутствуют.

Сметная документация составлена в сметно-нормативной базе ФЕР-2001 ФСНБ-2020 Минстроя России с использованием федеральных единичных расценок.

При составлении сметной документации учтены накладные расходы по видам строительно-монтажных работ согласно МДС 81-33.2004. Сметная прибыль начислена от ФОТ по видам строительно-монтажных работ в соответствии с МДС 81-25.2001.

Стоимость строительно-монтажных работ определена в базисном уровне цен 2000 г. с пересчетом в текущий уровень цен на 4 квартал 2020 г. путем применения индекса пересчета к ОЗП-20,25, ЭМ-8,65, МАТ-5,57 (прочие объекты) согласно письму Минстроя России от 12.11.2020 г. №45484-ИФ/09 (приложение № 1).

Генеральная подрядная организация по строительству не определена.

Согласно письму МФ РФ №03-07-11/64576 от 10.09.2018 учтены затраты, связанные с налогом на добавленную стоимость (20%).

Затраты по сводному расчету определились в сумме:

Всего ФЕР-2001	10,90 тыс. руб.
Всего в текущем уровне на 4 кв. 2020 г.	71,84 тыс. руб.
НДС 20%	14,37 тыс. руб.
Всего с НДС	96,21 тыс. руб.

Главный инженер проекта

А.А. Воробьев



Инв. № подл	Подпись и дата	Взаим. Инв. №					Лист
			12.20/1-СМ.ПЗ				2
Изм.	Кол.	Лист	№ док	Подпись	Дата		