

**ИНДИВИДУАЛЬНЫЙ ПРЕДПРИНИМАТЕЛЬ
ВОРОБЬЁВ АНДРЕЙ АЛЕКСЕЕВИЧ**

305019 Курск, ул. Нижняя Раздельная, д. 41 тел. 8 (920) 267-37-86
E-mail: andr.vorobyev@gmail.com

СОГЛАСОВАНО

Глава муниципального образования
«поселок Хомутовка» Хомутовского района
Курской области

Э.А. Земцов
«___» _____ 2019 г.

**Дизайн-проект
благоустройства дворовой территории многоквартирного
жилого дома № 19а по адресу:
п. Хомутовка, ул. Октябрьская, д.19а**

Том 1

Заказчик: Администрация муниципального образования
«поселок Хомутовка» Хомутовского района Курской области

Инв. № подл.	Подп. и дата	Инв. № дубл.	Взам. №	Подп. и дата

СОСТАВ ПРОЕКТА

№ п/п	Обозначение	Наименование	Примечание
1		Том 1. Дизайн-проект благоустройства дворовой территории многоквартирного жилого дома № 19а по адресу п. Хомутовка, ул. Октябрьская, д.19а	
2		Том 2. Сметы к дизайн проекту благоустройства дворовой территории многоквартирного жилого дома № 19а по адресу п. Хомутовка, ул. Октябрьская, д.19а	

Инов. № подп.	Подп. и дата
Инов. № дубл.	Взам. инв.
Инов. № инв.	Подп. и дата

Handwritten signature

Лит	Изм.	№ докум.	Подп.	Дата
Разраб.		Воробьев А.А.	<i>[Signature]</i>	
Пров.				
Т. контр.				
Н. контр.				
Утв.		Воробьев А.А.	<i>[Signature]</i>	

Состав проекта



Лист	Листов
2	6

ИП Воробьев А.А.

СОДЕРЖАНИЕ

Обозначение	Наименование	Примечание
С	Содержание тома	
СП	Состав проектной документации	
ПЗ	Пояснительная записка	
	Заявка на благоустройство дворовой территории многоквартирного жилого дома № 19а по адресу п. Хомутовка, ул. Октябрьская, д. 19а	
	Графическая часть	
Лист 1	План благоустройства территории	
Лист 2	Экспликация элементов благоустройства	
Лист 3	Ведомость объема работ	

Инов. № подл.	Подп. и дата	Инов. № дубл.	Взам. инв.	Подп. и дата

Лит	Изм.	№ докум.	Подп.	Дата
Разраб.		Воробьев А.А.	<i>AA</i>	
Пров.				
Т. контр.				
Н. контр.				
Утв.		Воробьев А.А.	<i>AA</i>	

Состав проекта





Лит	Лист	Листов
		6

ИП Воробьев А.А.

ПОЯСНИТЕЛЬНАЯ ЗАПИСКА

Настоящий Дизайн-проект разработан в соответствии с Градостроительным кодексом Российской Федерации, Земельным кодексом Российской Федерации, Федеральным законом от 6 октября 2003 года № 131-ФЗ «Об общих принципах организации местного самоуправления в Российской Федерации», от 10 января 2002 года № 7-ФЗ «Об охране окружающей среды», Правилами предоставления и распределения субсидий из федерального бюджета бюджетам субъектов Российской Федерации на поддержку государственных программ субъектов Российской Федерации и муниципальных программ формирования современной городской среды, утверждённых Постановлением Правительства Российской Федерации от 10 февраля 2017 года № 169, методическими рекомендациями для подготовки правил благоустройства территорий поселений, городских округов, внутригородских районов, утверждёнными Приказом Министерства строительства и жилищно-коммунального хозяйства Российской Федерации от 13 апреля 2017 года № 711/пр, Уставом муниципального образования «поселок Хомутовка» Хомутовского района Курской области, направлены на организацию благоустройства территории поселка Хомутовка Курской области в целях формирования безопасной, комфортной и привлекательной среды муниципального образования.

В настоящее время общая территория многоквартирного жилого дома № 19а по улице Октябрьская, площадью 387,0 кв.м., нуждается в комплексном благоустройстве поскольку на указанной территории длительное время не проводились мероприятия по благоустройству дворовой территории.

Необходимость выполнения мероприятий по благоустройству в рамках дизайн- проекта обусловлена потребностью жителей многоквартирного дома в организации благоустройства территории в целях формирования современной комфортной среды.

Дизайн-проект благоустройства дворовой территории включает в себя:

1. Пояснительную записку (текстовая часть);
2. Заявку на благоустройство дворовой территории жилого дома №19а по ул. Октябрьская;
3. Схему благоустройства территории (графическая часть) в составе:
 - ситуационной схемы;
 - схемы благоустройства территории многоквартирного дома № 19а на подоснове ортофотоплана М 1:2000;
 - визуализации в виде фотографий состояния наиболее характерных элементов благоустройства территории;
 - визуализации в виде фотографий малых архитектурных форм благоустройства территории;
 - конструкций применяемых покрытий с их характеристиками;
4. Ведомость объёмов работ.

Инд. № подл.	Подп. и дата
Инд. № дубл.	Взам. инв.
Подп. и дата	Подп. и дата

Ли	Изм.	№ докум.	Подп.	Дата
----	------	----------	-------	------

Ситуационная схема

Участок благоустройства



Конструкция дорожной одежды местного проезда

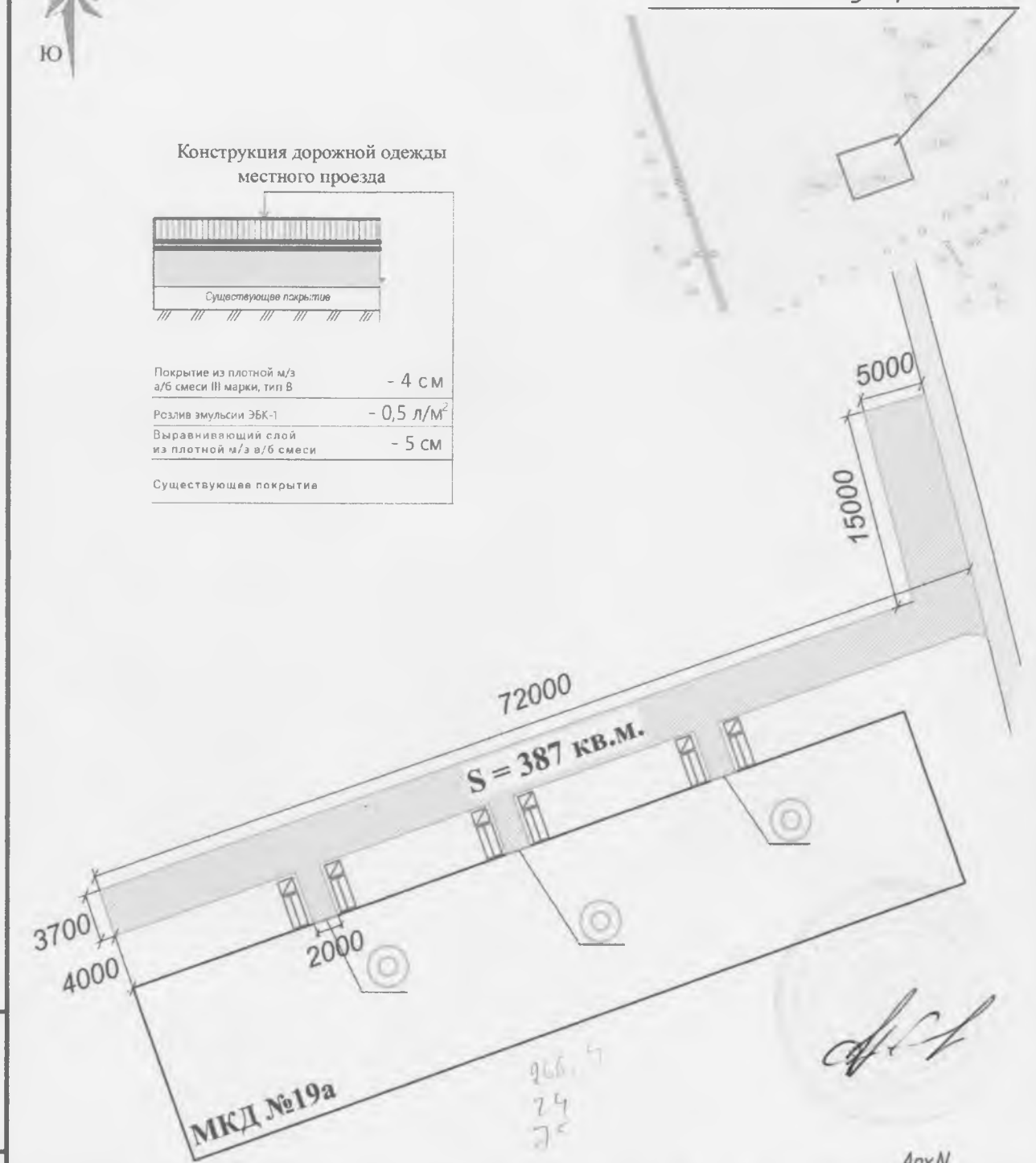

Арх N _____

Взам. инв. N
Подпись и дата
Инв. N подл.

Изм.	Кол.уч.	Лист	Издк	Подпись	Дата
Разработ		Воробьев		<i>[Signature]</i>	10.18
Проверил					
Н. контр.					
Рук проекта		Воробьев		<i>[Signature]</i>	10.18

5.10.2018-ЭП

Курская обл., поселок Хомутовка

Благоустройство дворовой территории по адресу: Курская область, поселок Хомутовка, ул.Октябрьская, МКД №19а

План благоустройства территории

ИП Воробьев А.А.

Стация: _____ Лист: _____ Листов: _____

Информация о документе: 3463/10/2018



Экспликация элементов благоустройства

№ п/п	Наименование	Кол-во	Тип покрытия	Обозначение на схеме
1.	Площадка перед подъездом	387,0 м ²	Мелкозернистый асфальтобетон	
2.	Скамья парковая	6 шт.	Деревянная на металлических ножках	
3.	Урна арочная с крышкой	6 шт.	Металлическая, окрашенная порошковой эмалью	
4.	Светильник консольный уличный	3 шт.	Светильник уличный настенный над подъездом	
5.	Кронштейн крепления светильника уличного	3 шт.		
6.	Самонесущий изолированный провод СИП-4 2x16 (СИП-4 2x16)	70 м.п		

Инв. N подл.	Подпись и дата	Взам. инв. N	Арх N _____					
			5.10.2018-ЭП					
			Курская обл., поселок Хомутовка					
	<i>Изм.</i>	<i>Код. уч.</i>	<i>Лист</i>	<i>Нрок</i>	<i>Подпись</i>	<i>Дата</i>	Благоустройство дворовой территории по адресу: Курская область, поселок Хомутовка ул. Октябрьская, МКД №19а	
	<i>Разработ</i>					10,18		
	<i>Проверил</i>						2 Листов	
	<i>Н. контр.</i>						ИП Воробьев А.А. ОГРН 31134632109012	
	<i>Рук. проекта</i>	Воробьев				10,18		



Урна арочная
с крышкой



[Handwritten signature]

Скамья парковая



Инв. N подл.	Подпись и дата	Взам. инв. N	5.10.2018-ЭП						
			Курская обл., поселок Хомутовка.						
Инв. N подл.	Подпись и дата	Взам. инв. N	Изм.	Код. уч.	Лист	Илок	Подпись	Дата	
			Разработ.					10,18	Благоустройство дворовой территории по адресу: Курская область, поселок Хомутовка, ул. Октябрьская, МКД №19а
			Проверил						
Инв. N подл.	Подпись и дата	Взам. инв. N	Визуализация элементов благоустройства						
			Н. контр.	Рук. проекта	Воробьев	<i>[Signature]</i>	10,18	Формат А4 ИП Воробьев А.А.	

ВЕДОМОСТЬ ТЕКСТОВЫХ ДОКУМЕНТОВ СМ

Обозначение	Наименование	Примечание
5.10.2018-СМ.С	Содержание	
5.10.2018-СМ.ПЗ	Пояснительная записка	
	Сводный сметный расчет	
	Локальный сметный расчет № 02-01-01 – благоустройство дворовой территории МКД №19а	
	Ведомость объемов работ	
	Прайс-листы	
	Муниципальный контракт №19, смета на ПИР	
	Справки о дальности перевозки материалов	

ВЕДОМОСТЬ ССЫЛОЧНЫХ И ПРИЛАГАЕМЫХ ДОКУМЕНТОВ

Обозначение	Наименование	Примечание
от 22.01.2019 г. №1408-ЛС/09	Письмо Минстроя России	Приложение № 1,2,3,4
от 07.03.2018 г. №187-па	Постановление администрации Курской области	

Локальные сметы составлены по рабочим чертежам, ведомостям объемов.

Согласовано	

ав. № подл.	Подпись и дата	Взаим. Инв. №

						5.10.2018-СМ				
						Благоустройство дворовой территории по адресу: Курская область, поселок Хомутовка, ул. Кирова, МКД №19а				
Изм.	Кол.	Лист	№ док	Подпись	Дата	Сметная документация	Стадия	Лист	Листов	
Директор		Воробьев		<i>[Подпись]</i>			П	Воробьев	1	2
ГИП		Воробьев		<i>[Подпись]</i>			Александров			
Разработал		Арефьева		<i>[Подпись]</i>						
						Общие данные				

[Подпись]



ПОЯСНИТЕЛЬНАЯ ЗАПИСКА

к сметной документации: «Благоустройство дворовой территории по адресу: Курская область, поселок Хомутовка, ул. Кирова, МКД №19а».

Место расположения объекта – пос. Хомутовка, Хомутовского района Курской области

Заказчик – Администрация поселка Хомутовка Хомутовского района Курской области

Нормативы цены строительства для объектов, аналогичных по назначению и данные об объектах-аналогах отсутствуют.

Сметная документация составлена в сметно-нормативной базе ФЕР-2001 ФСНБ-2017 Минстроя России с использованием федеральных единичных расценок.

При составлении сметной документации учтены накладные расходы по видам строительно-монтажных работ согласно МДС 81-33.2004. Сметная прибыль начислена от ФОТ по видам строительно-монтажных работ в соответствии с МДС 81-25.2001.

Стоимость строительно-монтажных работ определена в базисном уровне цен 2000 г. с пересчетом в текущий уровень цен на I квартал 2019 г. путем применения индекса пересчета к СМР – 6,43 (прочие объекты) согласно письму Минстроя России от 22.01.2019 № 1408-ЛС/09 (приложение № 1), к прочим затратам 10,41 (приложение №2).

Генеральная подрядная организация по строительству не определена.

В главе 12 «Проектные и изыскательские работы, авторский надзор» предусмотрены средства на проектные работы в соответствии со сметой на проектные работы. Учтены затраты на проведение проверки достоверности определения сметной стоимости в соответствии с постановлением администрации Курской области «О порядке проведения проверки достоверности определения сметной стоимости работ по благоустройству дворовых территорий при реализации мероприятий приоритетного проекта «Формирование комфортной городской среды» от 07.03.2018 года №187-па.

Согласно п.4.100 МДС 81-35.2004 учтены затраты связанные с уплатой налога на добавленную стоимость (20%).

Затраты по сводному расчету определились в сумме:

Всего ФЕР-2001	51,95 тыс. руб.
В том числе СМР	48,84 тыс. руб.
Всего в текущем уровне на 1 кв. 2019 г.	328,61 тыс. руб.
В том числе СМР	314,04 тыс. руб.
НДС 20%	63,64 тыс. руб.
Всего с НДС	392,25 тыс. руб.

Главный инженер проекта

А.А. Воробьев



Взаим. Инв. №
Подпись и дата
Инв. № подл

Заказчик Администрация поселка Хомутовка Хомутовского района Курской области

(наименование организации)

"Утвержден" « » _____ 2019 г.

Сводный сметный расчет в сумме 392,25 тыс. руб.
В том числе возвратных сумм тыс. руб.

« » _____ 2019 г.

(ссылка на документ об утверждении)

СВОДНЫЙ СМЕТНЫЙ РАСЧЕТ СТОИМОСТИ СТРОИТЕЛЬСТВА

Благоустройство дворовой территории по адресу: Курская область, поселок Хомутовка, ул. Кирова, МКД №19а

(наименование стройки)

Составлена в ценах по состоянию на 1 кв. 2019 г.

№ ип	Номера сметных расчетов и смет	Наименование глав, объектов, работ и затрат	Сметная стоимость, тыс. руб.				Общая сметная стоимость, тыс. руб.
			строительных работ	монтажных работ	оборудования, мебели, инвентаря	прочих	
1	2	3	4	5	6	7	8
Глава 2. Основные объекты строительства							
1	02-01	благоустройство территории парка	46,68	2,16			48,84
		Итого по Главе 2. "Основные объекты строительства"	46,68	2,16			48,84
Глава 12. Публичный технологический и ценовой аудит, проектные и изыскательские работы							
2	муниципальный контракт №19, Смета ПИР	Проектные работы				2,71	2,71
3	Постановление администрации Курской области от 07.03.2018 г. №187-па	Проверка достоверности сметной стоимости - 10,41				0,40	0,40
		Итого по Главе 12. "Публичный технологический и ценовой аудит, проектные и изыскательские работы"				3,11	3,11
		Итого по Главам 1-12	46,68	2,16		3,11	51,95

Гранд-СМЕТА

1	2	3	4	5	6	7	8
		пересчет затрат в цены 1 кв. 2019 г.					
4	Письмо Министра России от 22.01.2019 г. №1408-ЛС/09 приложение 1		300,15	13,89			314,04
5	муниципальный контракт №19, Смета ПИР	Проектные работы				10,40 10,000	10,40
6	Постановление администрации Курской области от 07.03.2018 г. №187-па	Проверка достоверности сметной стоимости - 10,41*0,4				4,17	4,17
		Итого в ценах 1 кв. 2019 г.	300,15	13,89		14,57	328,61
Налоги и обязательные платежи							
7	МДС 81-35.2004 п.4.100	НДС-20% (без проектных работ)	60,03	2,78		0,83	63,64
		Итого по сводному расчету	360,18	16,67		15,40	392,25

Глава поселка Хомутовка:  А.К. Маслов
(должность, подпись, расшифровка)

М.П.

Директор "ИП Воробьев А.А.":  А.А. Воробьев
(должность, подпись, расшифровка)

ГИП:  А.А. Воробьев
(должность, подпись, расшифровка)

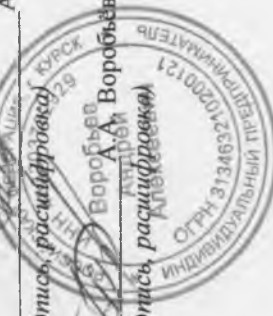

_____ 2019 г.

_____ 2019 г.

Благоустройство дворовой территории по адресу: Курская область, поселок Хомутовка, ул. Октябрьская, МКД №19а
(наименование стройки)

ЛОКАЛЬНЫЙ СМЕТНЫЙ РАСЧЕТ № 02-01-01
(локальная смета)

на благоустройство дворовой территории МКД №19а
(наименование работ и затрат, наименование объекта)

Основание: 5.03.2019-ЭП
 Сметная стоимость _____ 48,838 тыс. руб.
 строительных работ _____ 46,681 тыс. руб.
 монтажных работ _____ 2,157 тыс. руб.
 Средства на оплату труда _____ 1,436 тыс. руб.
 Сметная трудоемкость _____ 101,42 чел. час
 Составлен(а) в ФЕР-2001 Минстрой России в ред. 2017 г. с изм. 1-4

№ пп	Обоснование	Наименование	Ед. изм.	Кол.	Стоимость единицы, руб.			Общая стоимость, руб.			Т/з осн. раб. на ед.	Т/з осн. Всего	Сошная масса обору-			
					Всего	В том числе		Всего	В том числе							
1	2	3	4	5	6	7	8	9	10	11	12	13	14	15	16	17
						Осн.З/п	Эк.Ма III	З/пМех	Обору-дование		Осн.З/п	Эк.Ма III	З/пМех			
Раздел I. местный проезд																
1	ФЕРр68-10-1 Приказ Минстроя России от 30.12.2016 №1039/пр	Устройство выравнивающего слоя из асфальтобетонной смеси: с применением укладчиков асфальтобетона	100 т	0,453	50446,6	292,7	3689,9	412,19		22852	133	1672	187	29,99	13,59	
2	ФССЦ-04.2.01.02-0011 Приказ Минстроя России от 30.12.2016 №1039/пр	Смеси асфальтобетонные дорожные, аэродромные и асфальтобетон (горячие для порястого асфальтобетона щебеночные и гравийные), марка: I	т	-45,753	459,91					-21042						
3	ФССЦ-04.2.01.01-0041 Приказ Минстроя России от 30.12.2016 №1039/пр	Смеси асфальтобетонные дорожные, аэродромные и асфальтобетон (горячие для плотного асфальтобетона мелко и крупнозернистые, песчаные), марка: III, тип В	т	45,753	267,99					12261						

Гранд-Смета (вер.9.0)

1	2	3	4	5	6	7	8	9	10	11	12	13	14	15	16	17
10	ФЕР06-01-001-01 Приказ Минстроя России от 30.12.2016 №1039/пр	Устройство бетонной подготовки	100 м3	0,008	3897,23	1404	1587,7	244,51			31	11	2	180	1,44	
H	1. 04.1.02.06	Бетон	м3	102 0,816												
11	ФССЦ-04.1.02.05-0038 Приказ Минстроя России от 30.12.2016 №1039/пр	Бетон тяжелый, крупность заполнителя: 20 мм, класс В3,5 (М50)	м3	0,816	520					424						
12	ФЕР06-01-015-06 Приказ Минстроя России от 30.12.2016 №1039/пр	Установка МАФ	т	1,02	958,14	445,69	440,24	54,14		977	455	449	55	46,33	47,26	
H	1. 07.2.07.13	Конструкции стальные	т	1 1,02												
13	ФССЦ-15.2.03.04-0081 Приказ Минстроя России от 30.12.2016 №1039/пр	Скамья, тип 3 (со спинкой, с металлическими подлокотниками)	шт	6	1883,98					11304						
14	ФССЦ-15.2.03.06-0013 Приказ Минстроя России от 30.12.2016 №1039/пр	Урна металлическая опрокидывающаяся	шт	6	524,2					3145						
Итого прямые затраты по разделу в базисных ценах										15898	483	462	57		50,94	
Накладные расходы										563						
Сметная прибыль										348						
Итого по разделу 2 установка малых форм										16809					50,94	
Раздел 3. установка светильника																
15	ФЕРм08-02-146-01 Приказ Минстроя России от 30.12.2016 №1039/пр	Кабель до 35 кВ с креплением накладными скобами, масса 1 м кабеля: до 0,5 кг по стене	100 м	0,7	751,97	113,61	576,58	55,11			526	80	39	11,81	8,27	
16	ФЕРм08-02-363-01 Приказ Минстроя РФ от 30.01.14 №31/пр	Кронштейны специальные на опорах для светильников сварные металлические, количество рожков: 1	1 шт.	3	198,07	26,64	155,7	14,58		594	80	467	44	2,73	8,19	

Гранд-Смета (вер.9.0)

1	2	3	4	5	6	7	8	9	10	11	12	13	14	15	16	17
7	ФЕРм08-02-369-02 Приказ Минстроя РФ от 30.01.14 №31/пр	3	1 шт.	3	169,25	19,64	100,05	9,32		508	59	300	28	1,87	5,61	
артериялы, не утешные сборником																
8	ФССЦ-21.2.01.01-0062 Приказ Минстроя России от 30.12.2016 №1039/пр	Провода самонесущие изолированные для воздушных линий электропередачи с алюминиевыми жилами марки: СИП-4 2x16- 0,6/1,0	1000 м	0,07	4805,96					336						
9	прайс №2	Светильник светодиодный ДКУ 100 "Победа" LED-100-ШБ1/К50 МАТ=6941/6.43/1.2	шт	3	899,56					2699						
10	прайс №1	Кронштейн для консольных светильников настенный МАТ=308,88/6.43/1.2	шт	3	40,03					120						
того прямые затраты по разделу в базисных ценах																
акладные расходы																
метная прибыль																
ИТОГО ПО РАЗДЕЛУ 3 установка светильника																
того прямые затраты по смете в базисных ценах																
акладные расходы																
В том числе, справочно:																
80% ФОТ (от 17) (Поз. 9)																
95% ФОТ (от 330) (Поз. 15-17)																
104% ФОТ (от 320) (Поз. 1-2)																
105% ФОТ (от 523) (Поз. 10-12)																
142% ФОТ (от 246) (Поз. 4, 6)																
метная прибыль																
В том числе, справочно:																
45% ФОТ (от 17) (Поз. 9)																
60% ФОТ (от 320) (Поз. 1-2)																
65% ФОТ (от 853) (Поз. 10-12, 15-17)																
95%*0,85 ФОТ (от 246) (Поз. 4, 6)																
Итого по смете:																
Итого по Строительным работам																
Благоустройство (ремонтно-строительные)																
Автомобильные дороги																
Земляные работы, выполняемые ручным способом																
Бетонные и железобетонные монолитные конструкции в промышленном строительстве																
Материалы																
Линии электропередачи																
Итого																
										46325	978	4236	458		101,42	
										1559						
										14						
										314						
										333						
										549						
										349						
										954						
										8						
										192						
										555						
										199						
										2335					13,59	
										24382					14,82	
										39					2,24	
										2321					48,7	
										14449						
										3155						
										46681						79,35

Гранд-Смета (вер.9.0)

1	2	3	4	5	6	7	8	9	10	11	12	13	14	15	16	17
	Итого по Монтажным работам															
	Электромонтажные работы на других объектах									2157					22,07	
	Итого									2157					22,07	
	Итого									48838					101,42	
	В том числе:															
	Материалы									41111						
	Машины и механизмы									4236						
	ФОТ									1436						
	Накладные расходы									1559						
	Сметная прибыль									954						
	ВСЕГО по смете									48838					101,42	

Составил:  Арефьева Е.С.
(Должность, подпись, расшифровка)



№ пп	№ в ЛСР	Наименование работ	Ед. изм.	Кол-во	Ссылки на чертежи	Формула расчёта, расчёт объёмов работ и расхода материалов
1	2	3	4	5	6	7
площадки перед подъездом						
1	1-3	Устройство выравнивающего слоя из асфальтобетонной смеси марка: П, тип В: с применением укладчиков асфальтобетона	т	45,3	5.10.2018-ЭП л.1,2	$(0,05*387*2,343)$
2	4-5	Розлив вяжущих материалов эмульсии ЭБК-1	т	0,1935	5.10.2018-ЭП л.1,2	$0,5*387/1000$
3	6-8	Устройство покрытия толщиной 4 см из горячих асфальтобетонных смесей плотных мелкозернистых марка: П, тип В, плотность каменных материалов: 2,5-2,9 т/м ³	м2	387	5.10.2018-ЭП л.1,2	
установка малых форм						
4	9	Копание ям вручную без креплений для стоек и столбов: без откосов глубиной до 0,7 м, группа грунтов 2	м3	0,8	5.10.2018-ЭП л.2	$(окр(0,3*0,3*3,14/4*0,4*30;1))$
5	10-11	Устройство бетонной подготовки из бетона В3,5	м3	0,8	5.10.2018-ЭП л.2	
6	12	Установка МАФ	т	0,17	5.10.2018-ЭП л.2	$0,122+0,048$
7	13	Скамья, тип 3 (со спинкой, с металлическими подлокотниками)	шт	6	5.10.2018-ЭП л.2	
8	14	Урна металлическая опрокидывающаяся	шт	6	5.10.2018-ЭП л.2	
установка светильника						
9	15,18	СИП-4 2x16-0,6/1,0 с креплением накладными скобами, масса 1 м кабеля: до 0,5 кг по стене	м	70	5.10.2018-ЭП л.2	

Гранд-СМЕТА

1	2	3	4	5	6	7
10	16,19	Кронштейн для консольных светильников настенный	1 шт.	3	5.10.2018-ЭП л.2	
11	17,20	Светильник светодиодный ДКУ 100 "Победа" LED-100-ШБ1/К50	1 шт.	3	5.10.2018-ЭП л.2	

Составил:  /Арефьева Е.С./

Проверил:  /Воробьев А.А./



Мониторинг цен

объект : Благоустройство дворовой территории по адресу: Курская область, поселок Хомутовка, ул. Кирова, МКД №9

№ п/п	Наименование материала	Поставщик №1	Цена поставщика №1	Поставщик №2	Цена поставщика №2	Поставщик №3	Цена поставщика №3
1	Светильник светодиодный ДКУ 100 "Победа" LED-100-ШБ1/К50	ООО "ЭК ГЭС МСК"	6941	ООО ЭТМ	7675,04	Русский Свет	7534,8
2	Кронштейн для консольных светильников на стену	АВС-Электро	308,88	ООО ЭТМ	362,47	ЕКС-Электромаркет	650

Составил

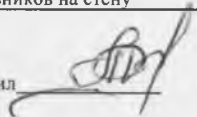

Арфьева Е.С.





Автономное учреждение Курской области
**ГОСУДАРСТВЕННАЯ ЭКСПЕРТИЗА ПРОЕКТОВ
КУРСКОЙ ОБЛАСТИ**

305004, г. Курск, ул. Димитрова, 96/1, тел./факс 58-54-03/58-54-11, E-mail: info@oblexpert.ru

12.04.2019 № 01-18/01-579

Главе поселка Хомутовка
Хомутовского района
Курской области
Э.А. Земцову

Администрация поселка Хомутовка Хомутовского района Курской области заявлением от 28.03.2019г. представила на проверку сметную документацию на выполнение работ по объекту: «Благоустройство дворовой территории многоквартирного жилого дома по адресу: Курская область, Хомутовский район, поселок Хомутовка, ул. Октябрьская, д.19а».

Проверка проводится в соответствии с постановлением Администрации Курской области от 07.03.2018г. №187-па в ред. от 29.03.2018 № 255-па «О проведении проверки достоверности определения сметной стоимости работ по благоустройству дворовых и общественных территорий при реализации мероприятий приоритетного проекта «Формирование комфортной городской среды».

Основание для проведения проверки – договор с Администрацией поселка Хомутовка Хомутовского района Курской области от 28 марта 2019г. № 136-СБ-19.

Дизайн-проект и сметную документацию выполнил ИП Воробьев А.А.

Работы по благоустройству территории выполняются с привлечением средств федерального, областного и муниципального бюджетов.

Согласно приложению №3 к муниципальной программе «Формирование современной городской среды в поселке Хомутовка Хомутовского района Курской области на 2018-2022 годы» объем выделенных лимитов бюджетных ассигнований на 2019 год на выполнение работ по благоустройству поселка Хомутовка Хомутовского района Курской области составляет 1977774,00 руб.

Сметой предусмотрено выполнение следующих работ:

- устройство асфальтобетонного покрытия площадки перед домом;
- установка элементов МАФ (скамеек, урн);
- монтаж светильника уличного с кронштейном над подъездом.

Общая сметная стоимость работ по благоустройству дворовой территории в ценах на дату представления сметной документации для проведения проверки:

Наименование статей затрат	В ценах 2001г., тыс. руб.	В текущем уровне цен 1 квартала 2019г. тыс. руб. (с НДС)
Всего	46,68	392,25
в том числе:		
-строительно-монтажные работы	46,68	392,25

При разработке сметной документации применена федеральная сметно-нормативная база 2001г. в редакции 2017г.

Накладные расходы и сметная прибыль в локальных сметных расчетах определены от ФОТ по видам работ в соответствии с МДС 81-33.2004 (прил. 1) и МДС-81-25.2001 с учетом приложений письма Росстроя от 18.11.2004 №АП-5536/06 «О порядке применения нормативов сметной прибыли в строительстве».

В процессе проведения проверки, пересчет в текущий уровень цен выполнен базисно-индексным методом с применением индексов цен, установленных письмом Минстроя России № 1408-ЛС/09 от 22.01.2019 по объектам строительства на стоимость строительно-монтажных работ- 6,43 по состоянию на 1 квартал 2019г.

Сумма налога на добавленную стоимость (НДС) в размере 20% включена в сметную стоимость объекта в текущем уровне цен за итогом сводного сметного расчета согласно п.4.100 МДС 81-35.2004.

В процессе проведения проверки сметной стоимости работ по благоустройству дворовой территории в сметную документацию внесены изменения:

-откорректирована площадь асфальтобетонного покрытия площадки перед домом и принята в соответствии с дизайн-проектом.

Наименование статей затрат	В ценах 2001г., тыс. руб.	В текущем уровне цен 1 квартала 2019г. тыс. руб. (с НДС)
Всего	45,20	380,83
в том числе:		
-строительно-монтажные работы	45,20	380,83

Сметная стоимость работ по объекту: Благоустройство дворовой территории многоквартирного жилого дома по адресу: Курская область, Хомутовский район, поселок Хомутовка, ул. Октябрьская, д.19а» определена в соответствии с МДС 81-35.2004 «Методика определения сметной стоимости строительной продукции на территории Российской Федерации».

Директор



А.А.Жиляев

**ИНДИВИДУАЛЬНЫЙ ПРЕДПРИНИМАТЕЛЬ
ВОРОБЬЁВ АНДРЕЙ АЛЕКСЕЕВИЧ**

305019 Курск, ул. Нижняя Раздельная, д. 41 тел. 8 (920) 267-37-86
E-mail: andr.vorobyev@gmail.com

СОГЛАСОВАНО
Глава муниципального образования
«поселок Хомутовка» Хомутовского района
Курской области
Э.А.Земцов
2019 г.



**Дизайн-проект
благоустройства дворовой территории многоквартирного
жилого дома № 9 по адресу:
п. Хомутовка, ул. Кирова, д.9**

Том 1

Заказчик: Администрация муниципального образования
«поселок Хомутовка» Хомутовского района Курской области

Инв. № подл.	Подп. и дата	Инв. № дубл.	Взам. №	Подп. и дата

СОСТАВ ПРОЕКТА

№ п/п	Обозначение	Наименование	Примечание
1		Том 1. Дизайн-проект благоустройства дворовой территории многоквартирного жилого дома № 9 по адресу п. Хомутовка, ул. Кирова, д.9	
2		Том 2. Сметы к дизайн проекту благоустройства дворовой территории многоквартирного жилого дома № 9 по адресу п. Хомутовка, ул. Кирова, д.9	

Инва. № подл.	Подп. и дата
Инва. № дубл.	Взам. инв.
Подп. и дата	Инва. № подл.



Лит	Изм.	№ докум.	Подп.	Дата
Разраб.		Воробьев А.А.	<i>В.В.В.</i>	
Пров.				
Т. контр.				
Н. контр.				
Утв.		Воробьев А.А.	<i>В.В.В.</i>	

Состав проекта

РОССИЙСКАЯ ФЕДЕРАЦИЯ г. КУРСК ИНН 4632037829		Листов
Воробьев Андрей	2	6
ИП Воробьев А.А.		

СОДЕРЖАНИЕ

Обозначение	Наименование	Примечание
С	Содержание тома	
СП	Состав проектной документации	
ПЗ	Пояснительная записка	
	Заявка на благоустройство дворовой территории многоквартирного жилого дома № 9 по адресу п. Хомутовка, ул. Кирова, д. 9	
	Графическая часть	
Лист 1	План благоустройства территории	
Лист 2	Экспликация элементов благоустройства	
Лист 3	Ведомость объема работ	

Подп. и дата	Взам. инв.	Подп. и дата
Инв. № подл.	Инв. № дубл.	Инв. № подл.



Лит	Изм.	№ докум.	Подп.	Дата
Разраб.		Воробьев А. А.	<i>AVB</i>	
Пров.				
Т. контр.				
Н. контр.				

Состав проекта

Лист 3	Листов 6
Воробьев	А. А.
Александр Алексеевич ИП Воробьев А. А.	

ВЕДОМОСТЬ ОБЪЕМА РАБОТ

№ п/п	Наименование ремонтно-восстановительных работ	Ед.изм.	Объем работ
1	Ремонт асфальтобетонного покрытия проезда	кв.м.	60

ВЕДОМОСТЬ ОБЪЕМА РАБОТ

№ п/п	Наименование	Ед.изм.	Количество
1	Скамья парковая	шт.	1
2	Урна арочная с крышкой	шт.	1
3	Светильник консольный уличный настенный над подъездом	шт.	1



Изм. № подл.	Подп. и дата
Изм. № дубл.	Взам. инв. №
Изм. № подл.	Подп. и дата

Лит	Изм.	№ докум.	Подп.	Дата
		Разраб. Воробьев А.А.	<i>AA</i>	
		Пров.		
		Т. контр.		
		Н. контр.		
		Изм. № подл. Воробьев А.А.	<i>AA</i>	

Состав проекта



Листов	6
Лист	4

ПОЯСНИТЕЛЬНАЯ ЗАПИСКА

Настоящий Дизайн-проект разработан в соответствии с Градостроительным кодексом Российской Федерации, Земельным кодексом Российской Федерации, Федеральным законом от 6 октября 2003 года № 131-ФЗ «Об общих принципах организации местного самоуправления в Российской Федерации», от 10 января 2002 года № 7-ФЗ «Об охране окружающей среды», Правилами предоставления и распределения субсидий из федерального бюджета бюджетам субъектов Российской Федерации на поддержку государственных программ субъектов Российской Федерации и муниципальных программ формирования современной городской среды, утверждённых Постановлением Правительства Российской Федерации от 10 февраля 2017 года № 169, методическими рекомендациями для подготовки правил благоустройства территорий поселений, городских округов, внутригородских районов, утверждёнными Приказом Министерства строительства и жилищно-коммунального хозяйства Российской Федерации от 13 апреля 2017 года № 711/пр, Уставом муниципального образования «поселок Хомутовка» Хомутовского района Курской области, направлены на организацию благоустройства территории поселка Хомутовка Курской области в целях формирования безопасной, комфортной и привлекательной среды муниципального образования.

В настоящее время общая территория многоквартирного жилого дома № 9 по улице Кирова, площадью 60,0 кв.м., нуждается в комплексном благоустройстве поскольку на указанной территории длительное время не проводились мероприятия по благоустройству дворовой территории.

Необходимость выполнения мероприятий по благоустройству в рамках дизайн-проекта обусловлена потребностью жителей многоквартирного дома в организации благоустройства территории в целях формирования современной комфортной среды.

Дизайн-проект благоустройства дворовой территории включает в себя:

1. Пояснительную записку (текстовая часть);
2. Заявку на благоустройство дворовой территории жилого дома №9 по ул. Кирова;
3. Схему благоустройства территории (графическая часть) в составе:
 - ситуационной схемы;
 - схемы благоустройства территории многоквартирного дома № 9 на подоснове ортофотоплана М 1:2000;
 - визуализации в виде фотографий состояния наиболее характерных элементов благоустройства территории;
 - визуализации в виде фотографий малых архитектурных форм благоустройства территории;
 - конструкций применяемых покрытий с их характеристиками;
4. Ведомость объёмов работ.

Инд. № подл.	Подп. и дата
Инд. № дубл.	Взам. инв. №
Инд. № подл.	Подп. и дата
Инд. № подл.	Подп. и дата

Лист					
Изм.					
№ докум.					
Подп.					
Дата					



Ситуационная схема

1

Участок благоустройства

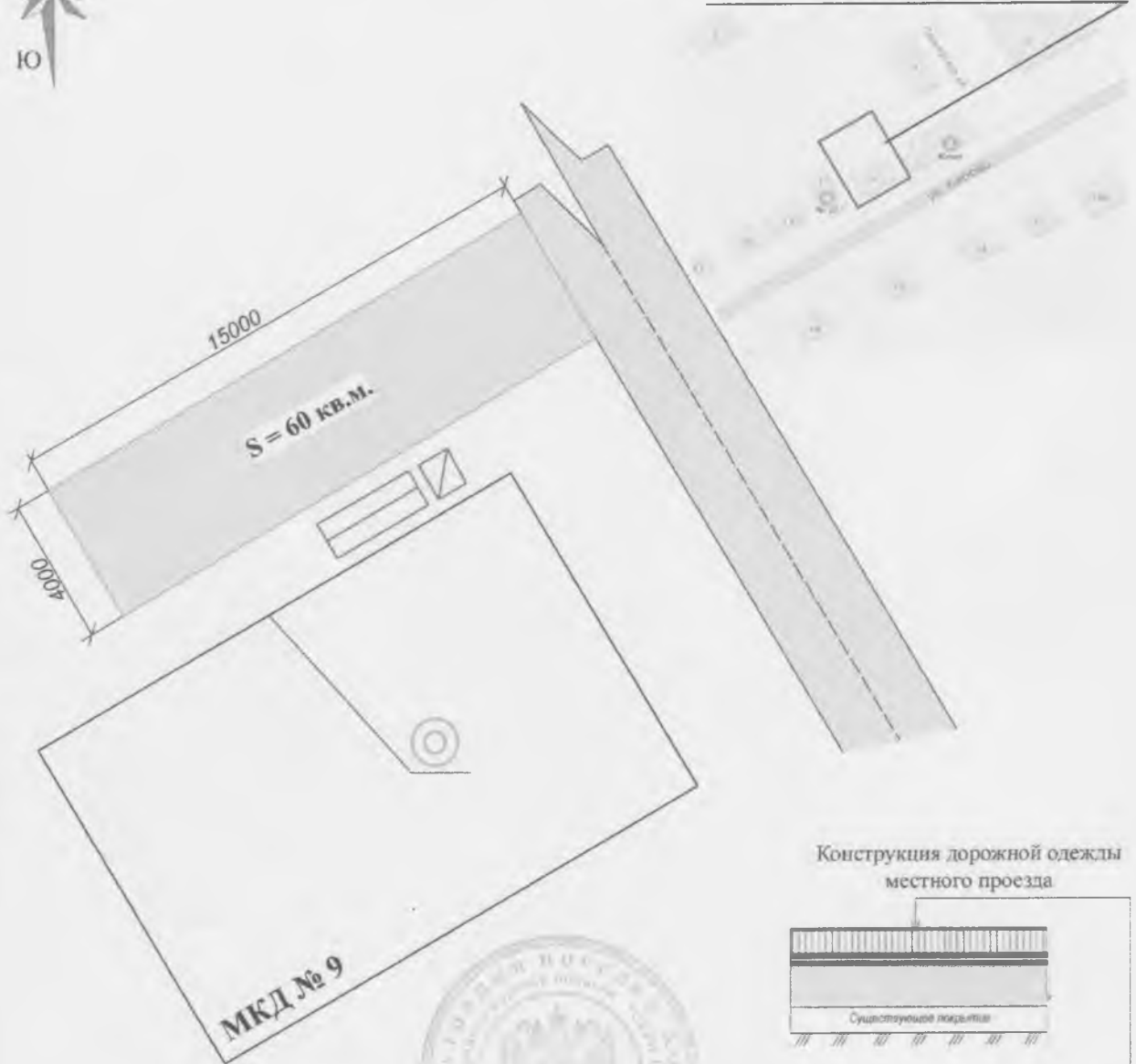

Конструкция дорожной одежды местного проезда

Покрытие из плотной м/з а/б смеси III марки, тип В	- 4 см
Родлив эмульсии ЭБК-1	- 0,5 л/м ²
Выравнивающий слой из плотной м/з а/б смеси	- 5 см
Существующее покрытие	

Арх. N _____

5.10.2018-ЭП

Курская обл., поселок Хомутовка

Благоустройство дворовой территории по адресу: Курская область, поселок Хомутовка, ул. Кирова, МКД №9

План благоустройства территории



Формат А4

Инв. N подл.	Изм.	Кол.уч.	Лист	№ док.	Подпись	Дата	Взам. инв. N
Инв. N подл.	Изм.	Кол.уч.	Лист	№ док.	Подпись	Дата	Полипись и дата
Инв. N подл.	Изм.	Кол.уч.	Лист	№ док.	Подпись	Дата	Взам. инв. N
Инв. N подл.	Изм.	Кол.уч.	Лист	№ док.	Подпись	Дата	Взам. инв. N



Экспликация элементов благоустройства

№ п/п	Наименование	Кол-во	Тип покрытия	Обозначение на схеме
1.	Площадка перед подъездом	60,0 м ²	Асфальтобетон	
2.	Скамья парковая	1 шт.	Деревянная на металлических ножках	
3.	Урна арочная с крышкой	1 шт.	Металлическая, окрашенная синей эмалью	
4.	Светильник консольный уличный	1 шт.	Светильник уличный настенный над подъездом	
5.	Кронштейн крепления светильника уличного	1 шт.		
6.	Самонесущий изолированный провод СИП-4 2x16 (СИП-4 2x16)	10 м.п		



АрхN _____

5.10.2018-ЭП

Курская обл., поселок Хомутовка

Благоустройство дворовой территории по адресу: Курская область, поселок Хомутовка, ул.Кирова, МКД №9

Экспликация элементов благоустройства



Взам. инв. N

Подпись и дата

Инв. N подл.

Изм.	Код. уч.	Лист	Ирек	Подпись	Дата
Разработ.					10,18
Проверил					
Н. контр.					
Рук. проекта	Воробьев				10,18

Урна арочная
с крышкой



Скамья парковая



Инв. N подл.	Подпись и дата	Взам. инв. N					5.10.2018-ЭП	
							Курская обл., поселок Хомутовка	
			Изм.	Код.уч.	Лист	Нрок	Подпись	Дата
			Разработ.					10,18
			Проверил					
			Н. контр.					
			Рук проекта	Воробьев				10,18
							Благоустройство дворовой территории по адресу: Курская область, поселок Хомутовка, ул.Кирова. МКД №9	
							Визуализация элементов благоустройства	
							ИП Воробьев А.А.	

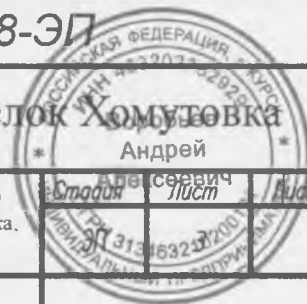

ВЕДОМОСТЬ ТЕКСТОВЫХ ДОКУМЕНТОВ СМ

Обозначение	Наименование	Примечание
5.10.2018-СМ.С	Содержание	
5.10.2018-СМ.ПЗ	Пояснительная записка	
	Сводный сметный расчет	
	Локальный сметный расчет № 02-01-01 – благоустройство дворовой территории МКД №9	
	Ведомость объемов работ	
	Прайс-листы	
	Муниципальный контракт №19, смета на ПИР	
	Справки о дальности перевозки материалов	

ВЕДОМОСТЬ ССЫЛОЧНЫХ И ПРИЛАГАЕМЫХ ДОКУМЕНТОВ

Обозначение	Наименование	Примечание
от 22.01.2019 г. №1408-ЛС/09	Письмо Минстроя России	Приложение № 1,2,3,4
от 07.03.2018 г. №187-па	Постановление администрации Курской области	

Локальные сметы составлены по рабочим чертежам, ведомостям объемов.



Согласовано	
-------------	--

Взаим. Инв. №	
Подпись и дата	
Инв. № подл.	

					5.10.2018-СМ		
					Благоустройство дворовой территории по адресу: Курская область, поселок Хомутовка, ул. Кирова, МКД №9		
Изм.	Кол.	Лист	№док	Подпись	Дата		
Директор		Воробьев		<i>[Signature]</i>			
ГИП		Воробьев		<i>[Signature]</i>			
Разработал		Арефьева		<i>[Signature]</i>			
					Сметная документация		
					Общие данные		
					ИИТ Воробьев А.А.		

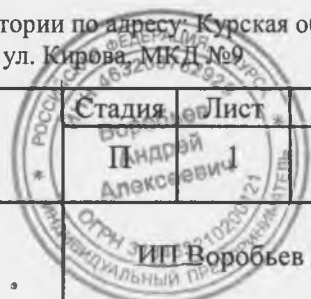

ПОЯСНИТЕЛЬНАЯ ЗАПИСКА

к сметной документации: «Благоустройство дворовой территории по адресу: Курская область, поселок Хомутовка, ул. Кирова, МКД №9».

Место расположения объекта – пос. Хомутовка, Хомутовского района Курской области
Заказчик – Администрация поселка Хомутовка Хомутовского района Курской области
Нормативы цены строительства для объектов, аналогичных по назначению и данные об объектах-аналогах отсутствуют.

Сметная документация составлена в сметно-нормативной базе ФЕР-2001 ФСНБ-2017 Минстроя России с использованием федеральных единичных расценок.

При составлении сметной документации учтены накладные расходы по видам строительно-монтажных работ согласно МДС 81-33.2004. Сметная прибыль начислена от ФОТ по видам строительно-монтажных работ в соответствии с МДС 81-25.2001.

Стоимость строительно-монтажных работ определена в базисном уровне цен 2000 г. с пересчетом в текущий уровень цен на I квартал 2019 г. путем применения индекса пересчета к СМР – 6,43 (прочие объекты) согласно письму Минстроя России от 22.01.2019 № 1408-ЛС/09 (приложение № 1), к прочим затратам 10,41 (приложение №2).

Генеральная подрядная организация по строительству не определена.

В главе 12 «Проектные и изыскательские работы, авторский надзор» предусмотрены средства на проектные работы в соответствии со сметой на проектные работы. Учтены затраты на проведение проверки достоверности определения сметной стоимости в соответствии с постановлением администрации Курской области «О порядке проведения проверки достоверности определения сметной стоимости работ по благоустройству дворовых территорий при реализации мероприятий приоритетного проекта «Формирование комфортной городской среды» от 07.03.2018 года №187-па.

Согласно п.4.100 МДС 81-35.2004 учтены затраты связанные с уплатой налога на добавленную стоимость (20%).

Затраты по сводному расчету определились в сумме:

Всего ФЕР-2001	10,90 тыс. руб.
В том числе СМР	8,48 тыс. руб.
Всего в текущем уровне на 1 кв. 2019 г.	66,43 тыс. руб.
В том числе СМР	54,53 тыс. руб.
НДС 20%	11,74 тыс. руб.
Всего с НДС	78,16 тыс. руб.

Главный инженер проекта

А.А. Воробьев



Взаим. Инв. №
Подпись и дата
Инв. № подл

Изм.	Кол.	Лист	№ док	Подпись	Дата

Заказчик Администрация поселка Хомутовка Хомутовского района Курской области

(наименование организации)

"Утвержден" « » _____ 2019 г.

Сводный сметный расчет в сумме 78,16 тыс. руб.
В том числе возвратных сумм тыс. руб.

« » _____ 2019 г.

(ссылка на документ об утверждении)

СВОДНЫЙ СМЕТНЫЙ РАСЧЕТ СТОИМОСТИ СТРОИТЕЛЬСТВА

Благоустройство дворовой территории по адресу: Курская область, поселок Хомутовка, ул. Кирова, МКД №9

(наименование стройки)

Составлена в ценах по состоянию на 1 кв. 2019 г.

№ пп	Номера сметных расчетов и смет	Наименование глав, объектов, работ и затрат	Сметная стоимость, тыс. руб.				Общая сметная стоимость, тыс. руб.
			строительных работ	монтажных работ	оборудования, мебели, инвентаря	прочих	
1	2	3	4	5	6	7	8
Глава 2. Основные объекты строительства							
1	02-01	благоустройство территории парка	7,90	0,58			8,48
		Итого по Главе 2. "Основные объекты строительства"	7,90	0,58			8,48
Глава 12. Публичный технологический и ценовой аудит, проектные и изыскательские работы							
2	муниципальный контракт №19, Смета ПИР	Проектные работы				2,02	2,02
3	Постановление администрации Курской области от 07.03.2018 г. №187-па	Проверка достоверности сметной стоимости - 10,41				0,40	0,40
		Итого по Главе 12. "Публичный технологический и ценовой аудит, проектные и изыскательские работы"				2,42	2,42
		Итого по Главам 1-12	7,90	0,58		2,42	10,90

Гранд-СМЕТА

1	2	3	4	5	6	7	8
		пересчет затрат в цены 1 кв. 2019 г.					
4	Письмо Минстроя России от 22.01.2019 г. №1408-ЛС/09 приложение 1		50,80	3,73			54,53
5	муниципальный контракт №19, Смета ПИР	Проектные работы				7,73	7,73
6	Постановление администрации Курской области от 07.03.2018 г. №187-па	Проверка достоверности сметной стоимости - 10,41*0,4				4,17	4,17
		Итого в ценах 1 кв. 2019 г.	50,80	3,73		11,90	66,43
Налоги и обязательные платежи							
7	МДС 81-35.2004 п.4.100	НДС-20% (без проектных работ)	10,16	0,75		0,83	11,74
		Итого по сводному расчету	60,96	4,48		12,73	78,16

Глава поселка Хомутовка: А.К. Маслов
(должность, подпись, расшифровка)

Директор "ИП Воробьев А.А." А.А. Воробьев
(должность, подпись, расшифровка)

ГИП: А.А. Воробьев
(должность, подпись, расшифровка)

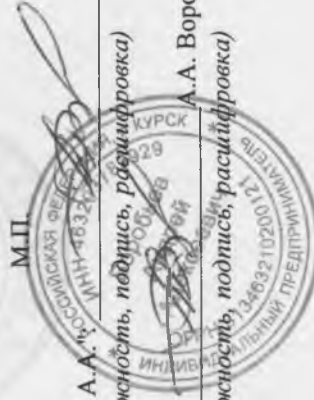

2019 г.

2019 г.

Благоустройство дворовой территории по адресу: Курская область, поселок Хомутовка, ул. Кирова, МКД №9
(наименование стройки)

ЛОКАЛЬНЫЙ СМЕТНЫЙ РАСЧЕТ № 02-01-01
(локальная смета)

на благоустройство дворовой территории МКД №9
(наименование работ и затрат, наименование объекта)

Основание: 5.03.2019-ЭП
Сметная стоимость 8,482 тыс. руб.
строительных работ 7,899 тыс. руб.
монтажных работ 0,583 тыс. руб.
Средства на оплату труда 0,263 тыс. руб.
Сметная трудоемкость 18,52 чел. час
Составлен(а) в ФЕР-2001 Минстрой России в ред. 2017 г. с изм. 1-4

Обоснование	Наименование	Ед. изм.	Кол.	Стоимость единицы, руб.			Общая стоимость, руб.			Т/з осн. раб. на ед.	Т/з осн. Всего	Общая масса обору-пования, т			
				Всего	В том числе		Всего	В том числе							
2	3	4	5	6	7	8	9	10	11	12	13	14	15	16	17
					Осн.З/п	Эк.Ма III	З/пМех	Обору-дование	Осн.З/п	Эк.Ма III	З/пМех				
дел 1. площадка перед подъездом															
ФЕРр68-10-1 Приказ Минстроя России от 30.12.2016 №1039/пр	Устройство выравнивающего слоя из асфальтобетонной смеси: с применением укладчиков асфальтобетона	100 т	0,07	50446,6	292,7	3689,9	412,19		3531	20	258	29	29,99	2,1	
ФССЦ-04.2.01.02-0011 Приказ Минстроя России от 30.12.2016 №1039/пр	Смеси асфальтобетонные дорожные, аэродромные и асфальтобетон (горячие для пористого асфальтобетона щебеночные и гравийные), марка: I	т	-7,07	459,91					-3252						

Гранд-Смета (вер.9.0)

1	2	3	4	5	6	7	8	9	10	11	12	13	14	15	16	17	
3	ФССЦ-04.2.01.01-0041 Приказ Минстроя России от 30.12.2016 №1039/пр	Смесь асфальтобетонные дорожные, аэродромные и асфальтобетон (горячие для плотного асфальтобетона мелко и крупнозернистые, песчаные), марка: III, тип В	т	7,07	267,99					1895							
4	ФЕР27-06-026-01 Приказ Минстроя России от 30.12.2016 №1039/пр	Розлив вяжущих материалов	т	0,03	39,1	39,1	7,15			1							
1	1. 01.2.01.02	Битум	т	1,03 0,0309													
5	ФССЦ-01.2.03.07-0024 Приказ Минстроя России от 30.12.2016 №1039/пр	Эмульсия битумно-катионная, марка ЭБК-1	т	0,0309	1923,08					59							
3	ФЕР27-06-020-01 Приказ Минстроя России от 30.12.2016 №1039/пр	Устройство покрытия толщиной 4 см из горячих асфальтобетонных смесей плотных мелкозернистых типа АБВ, плотность каменных материалов: 2,5-2,9 т/м3	1000 м2	0,06	2984,49	368,45	2385,4	263,01		179	22	143	16	38,3	2,3		
1	1. 01.2.01.02	Битум	т	0,0108 0,000648													
2	04.2.01.04	Смесь асфальтобетонная	т	96,6 5,796													
1	ФССЦ-01.2.03.07-0024 Приказ Минстроя России от 30.12.2016 №1039/пр	Эмульсия битумно-катионная, марка ЭБК-1	т	0,000648	1923,08					1							
3	ФССЦ-04.2.01.01-0041 Приказ Минстроя России от 30.12.2016 №1039/пр	Смесь асфальтобетонные дорожные, аэродромные и асфальтобетон (горячие для плотного асфальтобетона мелко и крупнозернистые, песчаные), марка: III, тип В	т	5,796	267,99					1553							
того прямые затраты по разделу в базисных ценах										3967	42	402	45		4,4		
искладные расходы										105							
истная прибыль										60							
того по разделу I площадки перед подьездом										4132					4,4		
дел 2. установка малых форм																	

Гранд-Смета (вер.9.0)

2	3	4	5	6	7	8	9	10	11	12	13	14	15	16	17	
ФЕР01-02-058-02 Приказ Минстроя России от 30.12.2016 №1039/пр	Копание ям вручную без креплений для стоек и столбов: без откосов глубиной до 0,7 м, грунта грунтов 2	100 м3	0,001	2184	2184					2			280	0,28		
ФЕР06-01-001-01 Приказ Минстроя России от 30.12.2016 №1039/пр	Устройство бетонной подготовки	100 м3	0,001	3897,23	1404	1587,7	244,51		4	1	2		180	0,18		
1. 04.1.02.06	Бетон	м3	102 0,102													
ФССЦ-04.1.02.05-0038 Приказ Минстроя России от 30.12.2016 №1039/пр	Бетон тяжелый, крупность заполнителя: 20 мм, класс В3,5 (М50)	м3	0,102	520					53							
ФЕР06-01-015-06 Приказ Минстроя России от 30.12.2016 №1039/пр ПРИМ	Установка МАФ	т	0,17	958,14	445,69	440,24	54,14		163	76	75	9	46,33	7,88		
1. 07.2.07.13	Конструкции стальные	т	1 0,17													
ФССЦ-15.2.03.04-0081 Приказ Минстроя России от 30.12.2016 №1039/пр	Скамья, тип 3 (со спинкой, с металлическими подлокотниками)	шт	1	1883,98					1884							
ФССЦ-15.2.03.06-0013 Приказ Минстроя России от 30.12.2016 №1039/пр	Урна металлическая опрокидывающаяся	шт	1	524,2					524							
Итого прямые затраты по разделу в базисных ценах																
кладные расходы																
остатная прибыль																
Итого по разделу 2 установка малых форм																
Итого по разделу 3 установка светильника																
										2630	79	77	9	8,34		
										92						
										57						
										2779				8,34		

Handwritten signature or initials

1	2	3	4	5	6	7	8	9	10	11	12	13	14	15	16	17
5	ФЕРм08-02-146-01 Приказ Минстроя России от 30.12.2016 №1039/пр	Кабель до 35 кВ с креплением накладными скобами, масса 1 м кабеля: до 0,5 кг по стене	100 м	0,1	751,97	113,61	576,58	55,11		75	11	58	6	11,81	1,18	
6	ФЕРм08-02-363-01 Приказ Минстроя РФ от 30.01.14 №31/пр	Кронштейны специальные на опорах для светильников сварные металлические, количество рожков: 1	1 шт.	1	198,07	26,64	155,7	14,58		198	27	156	15	2,73	2,73	
7	ФЕРм08-02-369-02 Приказ Минстроя РФ от 30.01.14 №31/пр	Светильник, устанавливаемый вне зданий с лампами: люминесцентными	1 шт.	1	169,25	19,64	100,05	9,32		169	20	100	9	1,87	1,87	
атериалы, не учтенные сборником																
8	ФССЦ-21.2.01.01-0062 Приказ Минстроя России от 30.12.2016 №1039/пр	Провода самонесущие изолированные для воздушных линий электропередачи с алюминиевыми жилами марки: СИП-4 2x16-0,6/1,0	1000 м	0,01	4805,96					48						
9	прайс №1	Кронштейн для консольных светильников настенный МАТ=308,88/6,43/1,2	шт	1	40,03					40						
0	прайс №2	Светильник светодиодный ДКУ 100 "Победа" LED-100-ШБ1/К50 МАТ=694/6,43/1,2	шт	1	899,56					900						
того прямые затраты по разделу в базисных ценах																
акладные расходы																
метная прибыль																
ИТОГИ ПО РАЗДЕЛУ 3 УСТАНОВКА СВЕТИЛЬНИКА																
того прямые затраты по смете в базисных ценах																
акладные расходы																
3 том числе, справочно:																
80% ФОТ (от 2) (Поз. 9)																
95% ФОТ (от 88) (Поз. 15-17)																
104% ФОТ (от 49) (Поз. 1-2)																
105% ФОТ (от 86) (Поз. 10-12)																
142% ФОТ (от 38) (Поз. 4, 6)																
метная прибыль																
3 том числе, справочно:																
45% ФОТ (от 2) (Поз. 9)																
60% ФОТ (от 49) (Поз. 1-2)																
65% ФОТ (от 174) (Поз. 10-12, 15-17)																
95%*0,85 ФОТ (от 38) (Поз. 4, 6)																
ИТОГИ ПО СМЕТЕ:																
8027																
179																
793																
84																
18,52																
281																
2																
84																
51																
90																
54																
174																
1																
29																
113																
31																
ИТОГИ ПО СМЕТЕ:																

Гранд-Смета (вер.9.0)

2	3	4	5	6	7	8	9	10	11	12	13	14	15	16	17
Работы по Строительным работам															
Лагоустройство (ремонтно-строительные)									359					2,1	
втомобильные дороги									3773					2,3	
емляные работы, выполняемые ручным способом									5					0,28	
етонные и железобетонные монолитные конструкции в промышленном строительстве									366					8,06	
Материалы									2408						
инии электропередачи									988						
того									7899					12,74	
Работы по Монтажным работам															
лектромонтажные работы на других объектах									583					5,78	
того									583					5,78	
того									8482					18,52	
том числе:															
Материалы									7055						
Машины и механизмы									793						
ФОТ									263						
Накладные расходы									281						
Сметная прибыль									174						
Итого по смете									8482					18,52	

Составил:  Арефьева Е. С.
(должность, подпись, расшифровка)



№ пп	№ в ЛСР	Наименование работ	Ед. изм.	Кол-во	Ссылки на чертежи	Формула расчёта, расчёт объёмов работ и расхода материалов
1	2	3	4	5	6	7
площадки перед подъездом						
1	1-3	Устройство выравняющего слоя из асфальтобетонной смеси марка: III, тип В: с применением укладчиков асфальтобетона	т	7	5.10.2018-ЭП л.1,2	(0,05*60*2,343)
2	4-5	Розлив вяжущих материалов эмульсии ЭБК-1	т	0,03	5.10.2018-ЭП л.1,2	0,5*60/1000
3	6-8	Устройство покрытия толщиной 4 см из горячих асфальтобетонных смесей плотных мелкозернистых марка: III, тип В, плотность каменных материалов: 2,5-2,9 т/м ³	м ²	60	5.10.2018-ЭП л.1,2	
установка малых форм						
4	9	Копание ям вручную без креплений для стоек и столбов: без откосов глубиной до 0,7 м, группа грунтов 2	м ³	0,1	5.10.2018-ЭП л.2	(окр(0,3*0,3*3,14/4*0,4*5;1))
5	10-11	Устройство бетонной подготовки из бетона В3,5	м ³	0,1	5.10.2018-ЭП л.2	(окр(0,3*0,3*3,14/4*0,4*5;1))
6	12	Установка МАФ	т	0,17	5.10.2018-ЭП л.2	0,122+0,048
7	13	Скамья, тип 3 (со спинкой, с металлическими подлокотниками)	шт	1	5.10.2018-ЭП л.2	
8	14	Урна металлическая опрокидывающаяся	шт	1	5.10.2018-ЭП л.2	
установка светильника						
9	15,18	СИП-4 2х16-0,6/1,0 с креплением накладными скобами, масса 1 м кабеля: до 0,5 кг по стене	м	10	5.10.2018-ЭП л.2	

Гранд-СМЕТА

1	2	3	4	5	6	7
10	16,19	Кронштейн для консольных светильников настенный	1 шт.	1	5.10.2018-ЭП л.2	
11	17,20	Светильник светодиодный ДКУ 100 "Победа" LED-100-ШБ1/К50	1 шт.	1	5.10.2018-ЭП л.2	

Составил:  /Арефьева Е.С./

Проверил:  /Воробьев А.А./



Мониторинг цен

объект : Благоустройство дворовой территории по адресу: Курская область, поселок Хомутовка, ул. Кирова, МКД №9

№ п/п	Наименование материала	Поставщик №1	Цена поставщика №1	Поставщик №2	Цена поставщика №2	Поставщик №3	Цена поставщика №3
1	Светильник светодиодный ДКУ 100 "Победа" LED-100-ШБ1/К50	ООО "ЭК ГЭС МСК"	6941	ООО ЭТМ	7675,04	Русский Свет	7534,8
2	Кронштейн для консольных светильников на стену	АВС-Электро	308,88	ООО ЭТМ	362,47	ЕКС-Электромаркет	650

Составил

Арефьева Е.С.





Автономное учреждение Курской области
**ГОСУДАРСТВЕННАЯ ЭКСПЕРТИЗА ПРОЕКТОВ
КУРСКОЙ ОБЛАСТИ**

305004, г. Курск, ул. Димитрова, 96/1, тел./факс 58-54-03/58-54-11, E-mail: info@oblexpert.ru

10.04.2019 № 01-А/01-543

Главе поселка Хомутовка
Хомутовского района
Курской области
Э.А. Земцову

Администрация поселка Хомутовка Хомутовского района Курской области заявлением от 28.03.2019г. представила на проверку сметную документацию на выполнение работ по объекту: «Благоустройство дворовой территории по адресу: Курская область, Хомутовский район, посёлок Хомутовка, ул. Кирова, д.9.

Проверка проводится в соответствии с постановлением Администрации Курской области от 07.03.2018г. №187-па в ред. от 29.03.2018 № 255-па «О проведении проверки достоверности определения сметной стоимости работ по благоустройству дворовых и общественных территорий при реализации мероприятий приоритетного проекта «Формирование комфортной городской среды».

Основание для проведения проверки – договор с Администрацией поселка Хомутовка Хомутовского района Курской области от 28 марта 2019г. № 137-СБ-19.

Дизайн-проект и сметную документацию выполнил ИП Воробьев А.А.

Работы по благоустройству территории выполняются с привлечением средств федерального, областного и муниципального бюджетов.

Согласно письма Администрации поселка Хомутовка Хомутовского района Курской области от 28.03.2019г. № 173 финансирование приоритетного проекта «Формирование современной городской среды» на 2019 год» составляет 1977774,00 руб.

Сметой предусмотрено выполнение следующих работ:

- устройство асфальтобетонного покрытия площадки перед домом;
- установка элементов МАФ (скамеек, урн);
- монтаж светильника уличного с кронштейном над подъездом.

Общая сметная стоимость работ по благоустройству дворовой территории в ценах на дату представления сметной документации для проведения проверки:

Наименование статей затрат	В ценах 2001г., тыс. руб.	В текущем уровне цен 1 квартала 2019г. тыс. руб. (с НДС)
Всего	10,9	78,16
в том числе:		
-строительно-монтажные работы	8,48	65,43

При разработке сметной документации применена федеральная сметно-нормативная база 2001г. в редакции 2017г.

Накладные расходы и сметная прибыль в локальных сметных расчетах определены от ФОТ по видам работ в соответствии с МДС 81-33.2004 (прил. 1) и МДС-81-25.2001 с учетом приложений письма Росстроя от 18.11.2004 №АП-5536/06 «О порядке применения нормативов сметной прибыли в строительстве».

В процессе проведения проверки, пересчет в текущий уровень цен выполнен базисно-индексным методом с применением индексов цен, установленных письмом Минстроя России № 1408-ЛС/09 от 22.01.2019 по объектам строительства на стоимость строительно-монтажных работ- 6,43 по состоянию на 1 квартал 2019г.

Сумма налога на добавленную стоимость (НДС) в размере 20% включена в сметную стоимость объекта в текущем уровне цен за итогом сводного сметного расчета согласно п.4.100 МДС 81-35.2004.

В процессе проведения проверки сметной стоимости работ по благоустройству дворовой территории в сметную документацию изменения не вносились.

Сметная стоимость работ по объекту: «Благоустройство дворовой территории по адресу: Курская область, Октябрьский район, поселок Прямицыно, ул. Северная, МКД № 1» определена в соответствии с МДС 81-35.2004 «Методика определения сметной стоимости строительной продукции на территории Российской Федерации».

Директор



А.А.Жиляев

Наименование статей затрат	В ценах 2001г., тыс. руб.	В текущем уровне цен 1 квартала 2019г. тыс. руб. (с НДС)
Всего	10,9	78,16
в том числе:		
-строительно-монтажные работы	8,48	65,43

При разработке сметной документации применена федеральная сметно-нормативная база 2001г. в редакции 2017г.

Накладные расходы и сметная прибыль в локальных сметных расчетах определены от ФОТ по видам работ в соответствии с МДС 81-33.2004 (прил. 1) и МДС-81-25.2001 с учетом приложений письма Росстроя от 18.11.2004 №АП-5536/06 «О порядке применения нормативов сметной прибыли в строительстве».

В процессе проведения проверки, пересчет в текущий уровень цен выполнен базисно-индексным методом с применением индексов цен, установленных письмом Минстроя России № 1408-ЛС/09 от 22.01.2019 по объектам строительства на стоимость строительно-монтажных работ- 6,43 по состоянию на 1 квартал 2019г.

Сумма налога на добавленную стоимость (НДС) в размере 20% включена в сметную стоимость объекта в текущем уровне цен за итогом сводного сметного расчета согласно п.4.100 МДС 81-35.2004.

В процессе проведения проверки сметной стоимости работ по благоустройству дворовой территории в сметную документацию изменения не вносились.

Сметная стоимость работ по объекту: «Благоустройство дворовой территории по адресу: Курская область, Октябрьский район, поселок Прямыцыно, ул. Северная, МКД № 1» определена в соответствии с МДС 81-35.2004 «Методика определения сметной стоимости строительной продукции на территории Российской Федерации».

Директор



А.А.Жиляев

**ИНДИВИДУАЛЬНЫЙ ПРЕДПРИНИМАТЕЛЬ
ВОРОБЬЁВ АНДРЕЙ АЛЕКСЕЕВИЧ**

305019 Курск, ул. Нижняя Раздельная, д. 41 тел. 8 (920) 267-37-86
E-mail: andr.vorobyev@gmail.com



**Дизайн-проект
благоустройства общественной территории
пешеходная зона п. Хомутовка, ул. Ударная**

Том 1

Заказчик: Администрация муниципального образования
«поселок Хомутовка» Хомутовского района Курской области

Инва. № подл.	Подп. и дата	Инва. № дубл.	Взам. №	Подп. и дата

СОСТАВ ДИЗАЙН-ПРОЕКТА

Обозначение	Наименование	Примечание
21.03.19-ПБ	Состав проектной документации	Лист 1
	Текстовая часть	
21.03.19-ПБ-ПЗ	Пояснительная записка	Лист 1-6
	Графическая часть	
03.9-ЭП	План благоустройства территории	Лист 1

Инт. № подл.	Подп. и дата
Инт. № дубл.	Взам. инв. №
Подп. и дата	

Лит	Изм.	№ докум.	Подп.	Дата
Разраб.		Воробьев А.А.	<i>А.А. Воробьев</i>	
Пров.				
Т. контр.				
Н. контр.			<i>А.А. Воробьев</i>	

Состав проекта



Пояснительная записка

Настоящий Дизайн-проект благоустройства общественной территории пешеходная зона п. Хомутовка, ул.Калинина (далее Дизайн-проект), в соответствии с Градостроительным кодексом Российской Федерации, Земельным кодексом Российской Федерации, Федеральным законом от 6 октября 2003 года № 131-ФЗ «Об общих принципах организации местного самоуправления в Российской Федерации», от 10 января 2002 года № 7-ФЗ «Об охране окружающей среды», Правилами предоставления и распределения субсидий из федерального бюджета бюджетам субъектов Российской Федерации на поддержку государственных программ субъектов Российской Федерации и муниципальных программ формирования современной городской среды, утверждённых Постановлением Правительства Российской Федерации от 10 февраля 2017 года № 169, методическими рекомендациями для подготовки правил благоустройства территорий поселений, городских округов, внутригородских районов, утверждёнными Приказом Министерства строительства и жилищно-коммунального хозяйства Российской Федерации от 13 апреля 2017 года № 711/пр, Уставом муниципального образования «поселок Хомутовка» Хомутовского района Курской области, направлены на организацию благоустройства общественной территории поселка Хомутовка Хомутовского района Курской области в целях формирования безопасной, комфортной и привлекательной среды муниципального образования.

Цели и задачи разработки дизайн-проекта организации благоустройства общественной территории п. Хомутовка.

Целью разработки дизайн-проекта является:

- формирование у жителей поселка гражданской ответственности за эстетический вид своей малой Родины.

Задачи проекта:

-сохранение и поддержание жизнеобеспечения жителей;
-повышение уровня качества жизни населения;
-создание условий для благополучной эксплуатации прилегающей территории;

-организация пешеходного пространства.

Одним из сопутствующих звеньев улично-дорожной инфраструктуры являются тротуары.

Они необходимы для комфортного передвижения по участкам не занятым зелеными насаждениями и проезжей частью.

В настоящее время вдоль ул. Калинина нет пешеходной зоны, которая являлась бы важнейшим условием обеспечения свободного передвижения, проживающего населения в п. Хомутовка по ул. Ударная, от перекрестка ул.Октябрьская до дома №17а ул.Ударная. Текущее положение не соответствует современным требованиям к местам проживания граждан, обусловленным нормами Градостроительного и Жилищного кодексов Российской Федерации.

Главной задачей проекта стало создание пешеходной зоны вдоль ул. Ударная, необходимая для последующей эксплуатации этой зоны и находящихся на ней объектах.

Инв. № подл	Подп. и дата	Инв. № дубл.	Взам. инв.	Подп. и дата

Тротуар -это артерия, связующая дом с внешним миром. Тротуары являются важной частью инфраструктуры любого населенного пункта. Комфортное проживание людей напрямую зависит от наличия улично-дорожной сети.

Для решения задач и достижения поставленных целей предлагается реализовать мероприятия по благоустройству, а именно: осуществить устройство тротуара шириной 1,5 метра.

Современное состояние территории



Рис.1. Состояние территории благоустройства.

Проектное решение.

Планировочное решение разработано в соответствии с техническим заданием заказчика, предложениями, поступившими в ходе выполнения работ, а также в соответствии с техническими, противопожарными и санитарными нормами. Проект включает в себя комплекс решений по организации данной территории, в результате которых данная территория будет выполнять основное функциональное назначение: Дальнейшее формирование эстетического облика пешеходной зоны.

Подп. и дата
Взам. инв.
Инв. № дубл.
Подп. и дата
инв. № подл.

--	--	--	--	--



Рис.2. План благоустройства территории.

Реализация проекта:

- позволит организовать надлежащим образом жизнеобеспечение жителей;
- сформирует эстетический облик;
- позволит благополучно эксплуатировать пешеходную зону и прилегающую к нему территорию;
- в целом повысит уровень жизни населения.

Мероприятия по обеспечению условий жизнедеятельности маломобильных групп населения.

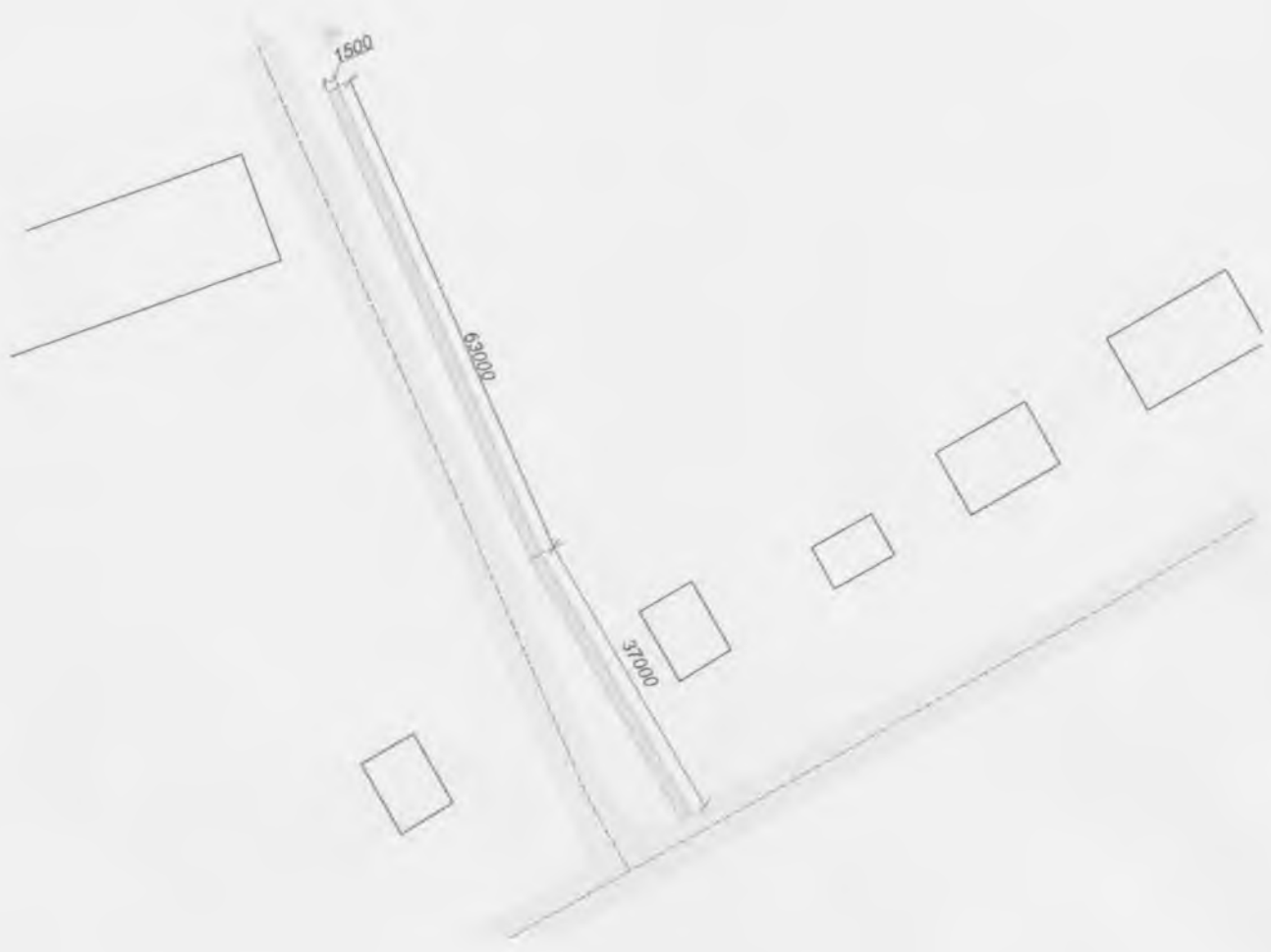
В соответствии со СНиП 35-01-2001 проектом необходимо предусмотреть ряд мероприятий по обеспечению условий жизнедеятельности маломобильных групп населения. Должен быть предусмотрен тип тротуаров, который может быть использован для передвижения инвалидов на креслах-колясках и престарелых (бордюрный камень укладывается заподлицо с мощением). Дорожная сеть должна обеспечивать беспрепятственный транзит по всей территории благоустройства. В местах пересечения основных пешеходных путей с проезжей частью высота бортового камня принята до 0,04 м. Подробная разработка мероприятий по организации доступности территории парка для маломобильных посетителей выполняется на следующих этапах проектирования.

Инв. № подл.	Подп. и дата
Инв. № дубл.	Взам. инв.
Подп. и дата	Подп. и дата



Конструкция тротуарного покрытия

- Асфальтобетон плотный горячий
(Тип Б, марка III)
- Эмульсия битумно-катионная, марка ЭБК-1 - 0
- Щебень М600 (фр.5-20) по ГОСТ 8267-93*
- Песок мелкий Кф=4,5 м/сут Мк=1,5-2,0 по ГОСТ
- Уплотненный грунт, Купл.=0,98

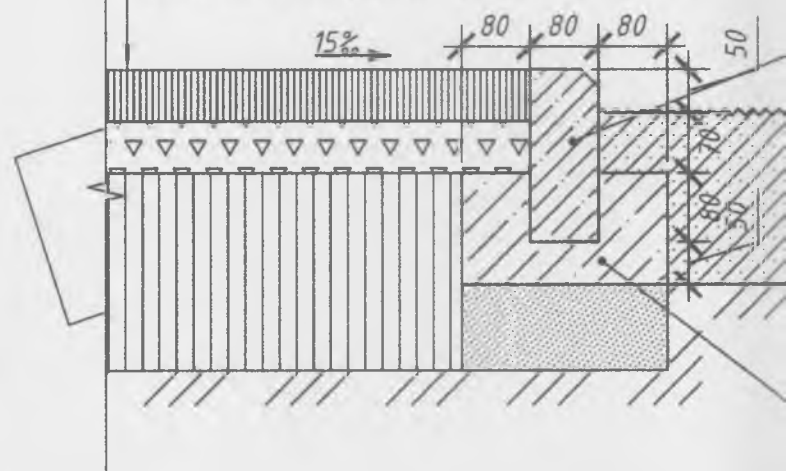

Инв. N подл.	Подпись и дата	Взам. инв. N

тия

Ситуационная схема Участок благоустройства

- 60 мм
0,6кг/м2
- 60 мм
СТ-93* -0,15 м

Камень бортовой
БР 100.20.8 ГОСТ 6665-91

Тип 3



Плодородный грунт

Бетон кл. В15 F50
по ГОСТ 26633-2012



Экспликация элементов благоустройства

№ п/п	Наименование	Кол-во	Тип покрытия	Обозначение на схеме
1.	Проектируемое покрытие тротуара	150,0 м ²	Мелкозернистый асфальтобетон	
2.	Бордюрный камень	197,0 м.п.	Бордюр дорожный БР 100.20.8	

						21.03.2019 - ЭП			
						Курская область, Хомутовский район, п.Хомутовка, ул. Ударная			
Изм.	Кол.уч.	Лист	Ирек	Подпись	Дата	Благоустройство общественной территории Пешеходная зона п.Хомутовка, ул. Ударная	Степаня	В.Лист	Листов
Разработ					03,19				
Проверил									
И.контр						План благоустройства территории	ЭП	Андрей Алексеевич	И.П. Воробьев
Рук.проекта	Воробьев				03,19				



Конструкция тротуарного покрытия

Асфальтобетон плотный горячий

(Тип Б, марка III)

Эмульсия битумно-катионная, марка ЭБК-1 - 0

Щебень М600 (фр.5-20) по ГОСТ 8267-93*

Песок мелкий Кф=4,5 м/сут Мк=1,5-2,0 по ГОСТ

Уплотненный грунт, Купл.=0,98

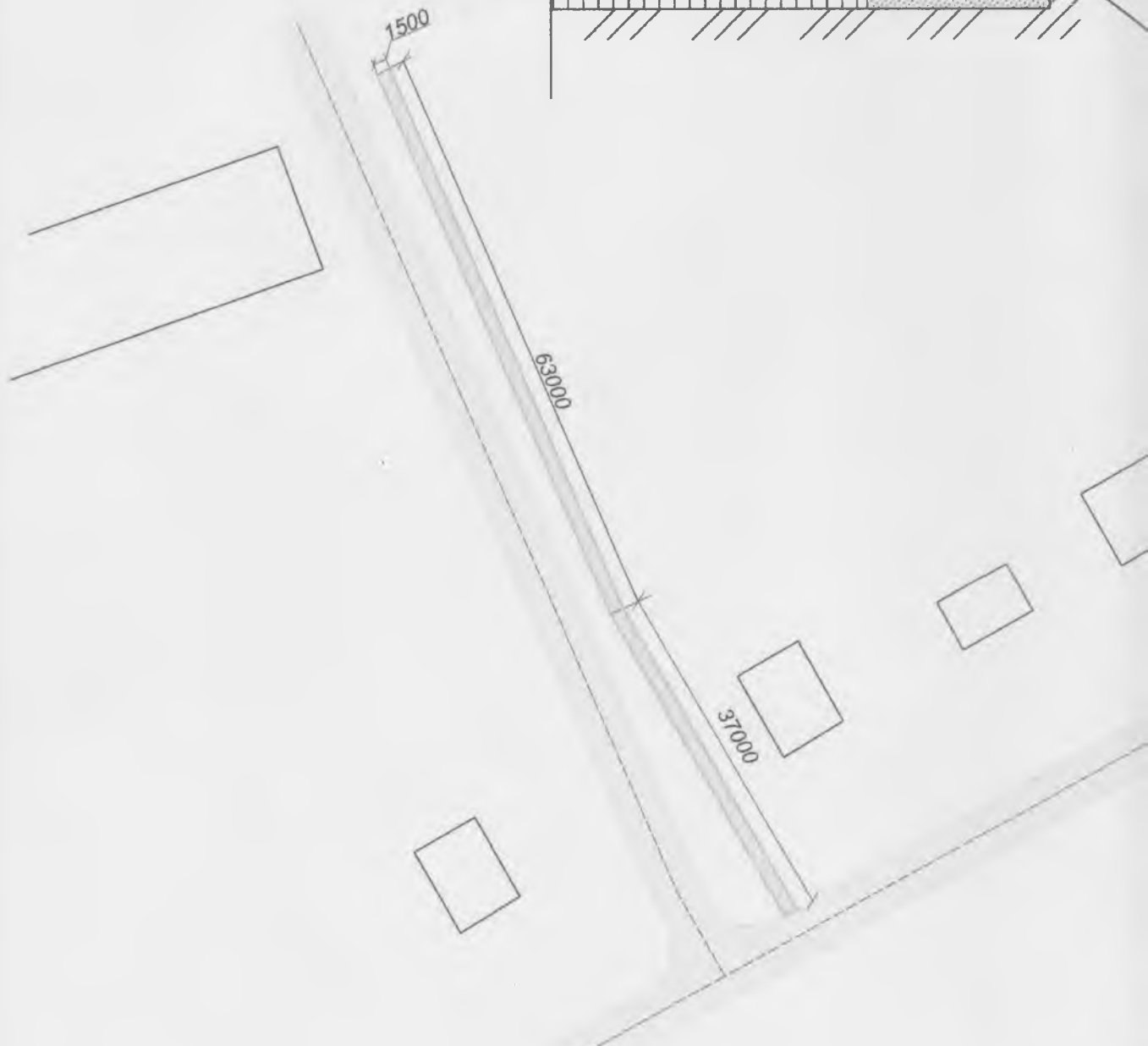
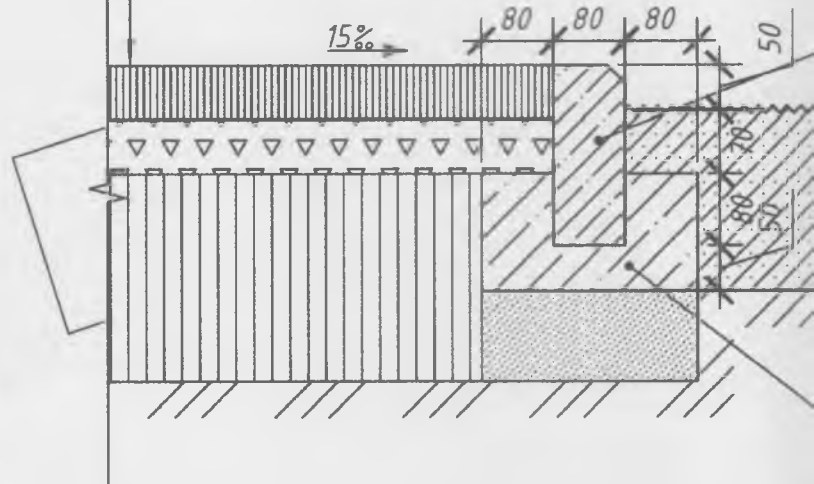

Инв. N подл.	Подпись и дата	Взам. инв. N

Арх. N

ытия

Ситуационная схема Участок благоустройства

- 60 мм
- 1 - 0,6кг/м2
- 60 мм
- ГОСТ-93* -0,15 м



Экспликация элементов благоустройства

№ п/п	Наименование	Кол-во	Тип покрытия	Обозначение на схеме
1.	Проектируемое покрытие тротуара	150,0 м ²	Мелкозернистый асфальтобетон	
2.	Бордюрный камень	197,0 м.п.	Бордюр дорожный БР 100.20.8	
3.	Разработка и обратная засыпка земель бортового камня со стороны газонов	7 м ³		
4.	Снятие грунта и вывоз	27 см		

						21.03.2019 - ЭП			
						Курская область, Хомутовский район, п.Хомутовка, ул. Ударная			
Изм.	Кол.уч.	Лист	Ирек	Подпись	Дата	Благоустройство общественной территории Пешеходная зона п.Хомутовка, ул. Ударная	ЭП	Лист 1	Листов 1
Разработ.					03,19				
Проверил						ИП Воробьев А.А.			
Н. контр.									
Вх проекта					03.10				

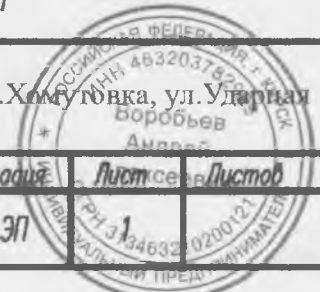

ВЕДОМОСТЬ ТЕКСТОВЫХ ДОКУМЕНТОВ СМ

Обозначение	Наименование	Примечание
21.03.2019-СМ.С	Содержание	
21.03.2019-СМ.ПЗ	Пояснительная записка	
	Сводный сметный расчет	
	Локальный сметный расчет № 02-01-01 – благоустройство пешеходной зоны	
	Ведомость объемов работ	
	Муниципальный контракт №19, смета на ПИР	
	Справки о дальности перевозки материалов	

ВЕДОМОСТЬ ССЫЛОЧНЫХ И ПРИЛАГАЕМЫХ ДОКУМЕНТОВ

Обозначение	Наименование	Примечание
от 22.01.2019 г. №1408-ЛС/09	Письмо Минстроя России	Приложение № 1,2,3,4
от 07.03.2018 г. №187-па	Постановление администрации Курской области	

Локальные сметы составлены по рабочим чертежам, ведомостям объемов.

Согласовано

Взаим. Инв. №

Подпись и дата

Инв. № подл.

						21.03.2019-СМ			
						Благоустройство общественной территории Пешеходная зона п. Хомутовка, ул. Ударная			
Изм.	Кол.	Лист	№ док	Подпись	Дата	Сметная документация	Статья	Лист	Листов
Директор		Воробьев		<i>[Подпись]</i>			П	1	2
ГИП		Воробьев		<i>[Подпись]</i>					
Разработал		Арефьева		<i>[Подпись]</i>					
						Общие данные	ИП Воробьев А.А.		

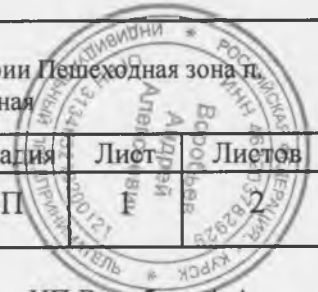

ПОЯСНИТЕЛЬНАЯ ЗАПИСКА

к сметной документации: «Благоустройство общественной территории Пешеходная зона п. Хомутовка, ул. Ударная».

Место расположения объекта – пос. Хомутовка, Хомутовского района Курской области

Заказчик – Администрация поселка Хомутовка Хомутовского района Курской области

Нормативы цены строительства для объектов, аналогичных по назначению и данные об объектах-аналогах отсутствуют.

Сметная документация составлена в сметно-нормативной базе ФЕР-2001 ФСНБ-2017 Минстроя России с использованием федеральных единичных расценок.

При составлении сметной документации учтены накладные расходы по видам строительно-монтажных работ согласно МДС 81-33.2004. Сметная прибыль начислена от ФОТ по видам строительно-монтажных работ в соответствии с МДС 81-25.2001.

Стоимость строительно-монтажных работ определена в базисном уровне цен 2000 г. с пересчетом в текущий уровень цен на I квартал 2019 г. путем применения индекса пересчета к СМР – 6,43 (прочие объекты) согласно письму Минстроя России от 22.01.2019 № 1408-ЛС/09 (приложение № 1), к прочим затратам 10,41 (приложение №2).

Генеральная подрядная организация по строительству не определена.

В главе 12 «Проектные и изыскательские работы, авторский надзор» предусмотрены средства на проектные работы в соответствии со сметой на проектные работы. Учтены затраты на проведение проверки достоверности определения сметной стоимости в соответствии с постановлением администрации Курской области «О порядке проведения проверки достоверности определения сметной стоимости работ по благоустройству дворовых территорий при реализации мероприятий приоритетного проекта «Формирование комфортной городской среды» от 07.03.2018 года №187-па.

Согласно п.4.100 МДС 81-35.2004 учтены затраты связанные с уплатой налога на добавленную стоимость (20%).

Затраты по сводному расчету определились в сумме:

Всего ФЕР-2001	33,01 тыс. руб.
В том числе СМР	30,08 тыс. руб.
Всего в текущем уровне на 1 кв. 2019 г.	207,27 тыс. руб.
В том числе СМР	193,41 тыс. руб.
НДС 20%	39,51 тыс. руб.
Всего с НДС	246,79 тыс. руб.

Главный инженер проекта



А.А. Воробьев

Взаим. Инв. №

Подпись и дата

Инв. № подл

Заказчик

Администрация поселка Хомутовка Хомутовского района Курской области

(наименование организации)

"Утвержден" « » _____ 2019 г.

Сводный сметный расчет в сумме 246,79 тыс. руб.
В том числе возвратных сумм тыс. руб.

(ссылка на документ об утверждении)

« » _____ 2019 г.

СВОДНЫЙ СМЕТНЫЙ РАСЧЕТ СТОИМОСТИ СТРОИТЕЛЬСТВА

Благоустройство общественной территории Пешеходная зона п. Хомутовка, ул. Ударная

(наименование стройки)

Составлена в ценах по состоянию на 1 кв. 2019 г.

№ пп	Номера сметных расчетов и смет	Наименование глав, объектов, работ и затрат	Сметная стоимость, тыс. руб.				Общая сметная стоимость, тыс. руб.
			строительных работ	монтажных работ	оборудования, мебели, инвентаря	прочих	
1	2	3	4	5	6	7	8
Глава 2. Основные объекты строительства							
1	02-01-01	благоустройство пешеходной зоны	30,08				30,08
		Итого по Главе 2. "Основные объекты строительства"	30,08				30,08
Глава 12. Публичный технологический и ценовой аудит, проектные и изыскательские работы							
2	муниципальный контракт №19, Смета ПИР	Проектные работы				2,53	2,53
3	Постановление администрации Курской области от 07.02.2018 г. №187-па	Проверка достоверности сметной стоимости - 5000/10.41/1,2				0,40	0,40
		Итого по Главе 12. "Публичный технологический и ценовой аудит, проектные и изыскательские работы"				2,93	2,93
		Итого по Главам 1-12	30,08			2,93	33,01

Гранд-СМЕТА

1	2	3	4	5	6	7	8
		пересчет затрат в цены I кв. 2019 г.					
4	Письмо Минстроя России от 22.01.2019 г. №1408-ЛС/09 приложение 1		193,41				193,41
5	муниципальный контракт №19, Смета ПИР	Проектные работы				9,69	9,69
6	Постановление администрации Курской области от 07.03.2018 г. №187-па	Проверка достоверности сметной стоимости - 10,41*0,4				4,17	4,17
Итого в ценах I кв. 2019 г.			193,41			13,86	207,27
Налоги и обязательные платежи							
7	МДС 81-35.2004 п.4.100	НДС-20% (без проектных работ)	38,68			0,83	39,51
Итого по сводному расчету			232,09			14,69	246,79

Глава поселка Хомутовка: Э.А. Земцов

(должность, подпись, расшифровка)

М.П.

Директор "ИП Воробьев А.А.": А.А. Воробьев

(должность, подпись, расшифровка)

ГИП:

А.А. Воробьев

(должность, подпись, расшифровка)



Гранд-Смета (вер.9.0)

ОГЛАСОВАНО:

УТВЕРЖДАЮ:

№ _____ 2019 г.

№ _____ 2019 г.

Благоустройство общественной территории Пешеходная зона п. Хомутовка, ул. Ударная
(наименование стройки)

ЛОКАЛЬНЫЙ СМЕТНЫЙ РАСЧЕТ № 02-01-01
(локальная смета)

на благоустройство пешеходной зоны
(наименование работ и затрат, наименование объекта)

Основание: 21.03.2019-ЭП
Сметная стоимость строительных работ _____ 30,083 тыс. руб.
Средства на оплату труда _____ 2,250 тыс. руб.
Сметная трудоемкость _____ 246,88 чел. час
Составлен(а) в ФЕР-2001 Минстрой России в ред. 2017 г. с изм. 1-4



Обоснование	Наименование	Ед. изм.	Кол.	Стоимость единицы, руб.				Общая стоимость, руб.				Т/з осн. раб. на ед.	Т/з осн. раб. Всего	Ошная масса обору-лования, т		
				Всего	В том числе			Всего	В том числе							
					Осн.З/п	Эк.Ма	З/пМех		Осн.З/п	Эк.Ма	З/пМех					
2	3	4	5	6	7	8	9	10	11	12	13	14	15	16	17	
здел 1. устройство тротуара																
ФЕР01-01-014-02 Приказ Минстроя России от 30.12.2016 №1039/пр	Разработка грунта с погрузкой на автомобили-самосвалы экскаваторами с ковшом вместимостью: 0,4 (0,35-0,45) м3, группа грунтов 2	1000 м3	0,0453	3532,47	161,93	3366,2	785,53		160	7	152	36	20,76	0,94		
ФССЦпг-03-21-01- 005 Приказ Минстроя России от 30.12.2016 №1039/пр	Перевозка грузов автомобилями- самосвалами грузоподъемностью 10 т, работающих вне карьера, на расстояние: до 5 км. I класс груза	1 т груза	72,48	6,69	6,69			485			485					
ФЕР27-04-001-01 Приказ Минстроя России от 30.12.2016 №1039/пр	Устройство подстилающих и выравнивающих слоев оснований: из песка	100 м3	0,225	2281,99	126,07	2143,7	177,59		513	28	482	40	15,72	3,54		

Гранд-Смета (вер.9.0)

2	3	4	5	6	7	8	9	10	11	12	13	14	15	16	17
1. 02.3.01.02	Песок для строительных работ природный	м3	0												
ФССЦ-02.3.01.02-0011 <i>Приказ Министра России от 30.12.2016 №1039/пр</i>	Песок природный для строительных работ мелкий	м3	24,75	59,99					1485						
ФЕР27-07-002-01 <i>Приказ Министра России от 30.12.2016 №1039/пр</i>	Устройство оснований толщиной 12 см под тротуары из кирпичного или известнякового щебня ВСЕГО 6 СМ	100 м2	1,5	500,76	221,99	273,89	35		751	333	411	53	26,24	39,36	
1. 02.2.05.04	Щебень известняковый или кирпичный	м3	17,4 26,1												
ФССЦ-02.2.05.04-0084 <i>Приказ Министра России от 30.12.2016 №1039/пр</i>	Щебень из природного камня для строительных работ марка: 600, фракция 5 (3)-20 мм	м3	26,1	137,36					3585						
ФЕР27-07-002-02 <i>Приказ Министра России от 30.12.2016 №1039/пр</i>	На каждый 1 см изменения толщины оснований добавлять или исключать к расценке 27-07-002-01 (ПЗ=6 (ОЗП=6; ЭМ=6 к расх.; ЗПМ=6; МАТ=6 к расх.; ТЗ=6; ТЗМ=6))	100 м2	-1,5	81,42	27,42	54	6,06		-122	-41	-81	-9	3,24	-4,86	
1. 02.2.05.04	Щебень известняковый или кирпичный	м3	9 -13,5												
ФССЦ-02.2.05.04-0084 <i>Приказ Министра России от 30.12.2016 №1039/пр</i>	Щебень из природного камня для строительных работ марка: 600, фракция 5 (3)-20 мм	м3	-13,5	137,36					-1854						
ФССЦпр-03-21-01-070 <i>Приказ Министра России от 30.12.2016 №1039/пр</i>	Перевозка грузов автомобилями-самосвалами грузоподъемностью 10 т работающих вне карьера на расстоянии: 1 класс груза до 70 км	1 т груза	20,16	35,03			35,03				706				



2	3	4	5	6	7	8	9	10	11	12	13	14	15	16	17
ФЕР27-07-001-01 Приказ Министра России от 30.12.2016 №1039/нр	Устройство асфальтобетонных покрытий дорожек и тротуаров однослойных из литой мелкозернистой асфальтобетонной смеси толщиной 3 см ВСЕГО 6 СМ	100 м2	1,5	299,11	140,46	57,25	0,8		449	211	86	1	15,12	22,68	
1. 02.3.01.02	Песок для строительных работ природный	м3	0,5												
2. 04.2.01.04	Смесь асфальтобетонная	т	7,14 10,71												
ФССЦ-01.2.01.01-0019 Приказ Министра России от 30.12.2016 №1039/нр	Битумы нефтяные дорожные марки: БНД-60/90, БНД 90/130	т	-0,09	1690					-152						
ФССЦ-01.2.03.07-0024 Приказ Министра России от 30.12.2016 №1039/нр	Эмульсия битумно-катионная, марка ЭБК-1	т	0,09	1923,08					173						
ФССЦ-02.3.01.02-0012 Приказ Министра России от 30.12.2016 №1039/нр	Песок природный для строительных: работ очень мелкий	м3	0,75	44,82					34						
ФССЦ-04.2.01.01-0040 Приказ Министра России от 30.12.2016 №1039/нр	Смеси асфальтобетонные дорожные, аэродромные и асфальтобетон (горячие для плотного асфальтобетона мелко и крупнозернистые, песчаные), марка: Ш, тип Б	т	10,71	288,29					3088						
ФЕР27-07-001-02 Приказ Министра России от 30.12.2016 №1039/нр	На каждые 0,5 см изменения толщины покрытия добавлять к расценке 27-07-001-01 (ПЗ=6 (ОЗП=6; ЭМ=6 к расх.; ЗПМ=6; МАТ=6 к расх.; ТЗ=6; ТЗМ=6))	100 м2	1,5	179,7	129,3	50,4			270	194	76		13,92	20,88	
1. 04.2.01.04	Смесь асфальтобетонная	т	7,26 10,89												



2	3	4	5	6	7	8	9	10	11	12	13	14	15	16	17	
ФССЦ-04.2.01.01-0040 <i>Приказ Министра России от 30.12.2016 №1039/пр</i>	Смеси асфальтобетонные дорожные, асфальтовые и асфальтобетон (горячие для плотного асфальтобетона мелко и крупнозернистые, песчаные), марка: Ш, тип Б	т	10,89	288,29					3139							
это прямые затраты по разделу в базисных ценах																
спадные расходы																
итоговая прибыль																
итого по разделу 1 устройство тротуара										732	2317	121				
дел 2. установка бортового камня										1191						82,54
										792						
										14693					82,54	
ФЕР01-02-057-01 <i>Приказ Министра России от 30.12.2016 №1039/пр</i>	Разработка грунта вручную в траншеях глубиной до 2 м без креплений с откосами, группа грунтов: I	100 м3	0,07	920,4	920,4				64	64			118	8,26		
ФЕР01-02-061-01 <i>Приказ Министра России от 30.12.2016 №1039/пр</i>	Засыпка вручную траншей, пазух котлованов и ям, группа грунтов: I обратная засыпка бордюров со стороны газона	100 м3	0,07	663,75	663,75				46	46			88,5	6,2		
ФЕР27-02-010-02 <i>Приказ Министра России от 30.12.2016 №1039/пр</i>	Установка бортовых камней бетонных: при других видах покрытий	100 м	1,97	4412,47	643,64	78,78	9,64		8693	1268	155	19	76,08	149,88		
I. 13.2.03.02																
Камни бортовые																
м 100																
197																
-11,623																
ФССЦ-04.1.02.05-0006 <i>Приказ Министра России от 30.12.2016 №1039/пр</i>	Бетон тяжелый, класс: В15 (М200)	м3		592,76					-6890							
ФССЦ-04.1.02.05-0006 <i>Приказ Министра России от 30.12.2016 №1039/пр</i>	Бетон тяжелый, класс: В15 (М200)	м3	9,996	592,76					5925							



2	3	4	5	6	7	8	9	10	11	12	13	14	15	16	17
ФССЦ-04.3.01.09-0014 Приказ Министра России от 30.12.2016 №1039/пр	Раствор готовый кладочный цементный марки: 100	м3	-0,1182	519,8					-61						
ФССЦ-04.3.01.09-0014 Приказ Министра России от 30.12.2016 №1039/пр Прав. 27.3 п. 3.8б	Раствор готовый кладочный цементный марки: 100	м3	0,039	519,8					20						
ФССЦ-05.2.03.03-00031 Приказ Министра России от 30.12.2016 №1039/пр	Камни бортовые: БР 100.20.8 /бетон В22,5 (М300), объем 0,016 м3/ (ГОСТ 6665-91)	шт	197	22,36					4405						
это прямые затраты по разделу в базисных ценах															
сладкие расходы															
отная прибыль.															
ито по разделу 2 установка бортового камня															
ито прямые затраты по смете в базисных ценах															
сладкие расходы															
том числе, справочно:															
0% ФОТ (от 110) (Поз. 17-18)															
5% ФОТ (от 43) (Поз. 1)															
42% ФОТ (от 2097) (Поз. 3-8, 10-16, 19-24)															
отная прибыль															
том числе, справочно:															
5% ФОТ (от 110) (Поз. 17-18)															
0% ФОТ (от 43) (Поз. 1)															
5% ФОТ (от 2097) (Поз. 3-8, 10-16, 19-24)															
ито по смете:															
мляные работы, выполняемые механизированным способом															
перевозка грузов автотранспортом															
мляные работы, выполняемые ручным способом															
того															
3 том числе:															
Материалы															
Машины и механизмы															
ФОТ															
ито по смете:															
ито по смете:															

ИТОГИ ПО СМЕТЕ:

ито прямые затраты по смете в базисных ценах	24912	2110	2472	140	246,88
сладкие расходы	3107				
том числе, справочно:					
0% ФОТ (от 110) (Поз. 17-18)	88				
5% ФОТ (от 43) (Поз. 1)	41				
42% ФОТ (от 2097) (Поз. 3-8, 10-16, 19-24)	2978				
отная прибыль	2064				
том числе, справочно:					
5% ФОТ (от 110) (Поз. 17-18)	50				
0% ФОТ (от 43) (Поз. 1)	22				
5% ФОТ (от 2097) (Поз. 3-8, 10-16, 19-24)	1992				
ито по смете:					
мляные работы, выполняемые механизированным способом	223				0,94
перевозка грузов автотранспортом	1191				
мляные работы, выполняемые ручным способом	28421				231,48
того	248				14,46
3 том числе:	30083				246,88
Материалы	20330				
Машины и механизмы	2472				
ФОТ	2250				



Гранд-Смета (вер.9.0)

2	3	4	5	6	7	8	9	10	11	12	13	14	15	16	17
Накладные расходы									3107						
Сметная прибыль									2064						
СЕГО по смете									30083					246,88	

Составил:  Арефьева Е.С.
 (должность, подпись, расшифровка)





№ пп	№ в ЛСР	Наименование работ	Ед. изм.	Кол-во	Ссылки на чертежи	Формула расчёта, расчёт объёмов работ и расхода материалов
1	2	3	4	5	6	7
устройство тротуара						
1	1	Разработка грунта с погрузкой на автомобиль-самосвалы экскаваторами с ковшем вместимостью: 0,4 (0,35-0,45) м ³ , группа грунтов 2	м ³	45,3	21.03.2019-ЭП л.1	150*0,27+0,3*0,2*197-7
2	2	Перевозка грузов автомобилями-самосвалами грузоподъемностью 10 т, работающих вне карьера, на расстояние: до 5 км: I класс груза	I т груза	72,48	21.03.2019-ЭП л.1	45,3*1,6
3	3-4	Устройство подстилающих и выравнивающих слоев оснований: из песка мелкого	м ³	22,5	21.03.2019-ЭП л.1	(окр(150*0,15;1))
4	5-9	Устройство оснований толщиной 6 см под тротуары щебня М600 фракции 5-20	м ²	150	21.03.2019-ЭП л.1	
5	10-16	Устройство асфальтобетонных покрытий дорожек и тротуаров однослойных из мелкозернистой асфальтобетонной смеси марка: III, тип Б толщиной 6 см	м ²	150	21.03.2019-ЭП л.1	
установка бортового камня						



Гранд-СМЕТА

1	2	3	4	5	6	7
6 17		Разработка грунта вручную в траншеях глубиной до 2 м без креплений с откосами, группа грунтов: 1	м3	7	21.03.2019-ЭП л.1	
7 18		Засыпка вручную траншей, пазух котлованов и ям, группа грунтов: 1 обратная засыпка бордюров со стороны газона	м3	7	21.03.2019-ЭП л.1	
8 19-24		Установка бортовых камней бетонных БР 100.20.8. при других видах покрытий	м	197	21.03.2019-ЭП л.1	

Составил:  /Арефьева Е.С./

Проверил:  /Воробьев А.А./





Автономное учреждение Курской области
**ГОСУДАРСТВЕННАЯ ЭКСПЕРТИЗА ПРОЕКТОВ
КУРСКОЙ ОБЛАСТИ**

305004, г. Курск, ул. Димитрова, 96/1, тел./факс 58-54-03/58-54-11, E-mail: info@oblexpert.ru

10.04.2019 № 01-Н/М.544

Главе поселка Хомутовка
Хомутовского района
Курской области
Э.А. Земцову

Администрация поселка Хомутовка Хомутовского района Курской области заявлением от 29.03.2019г. представила на проверку сметную документацию на выполнение работ по объекту: «Благоустройство общественной территории: пешеходная зона п. Хомутовка, ул. Ударная».

Проверка проводится в соответствии с постановлением Администрации Курской области от 07.03.2018г. №187-па в ред. от 29.03.2018 № 255-па «О проведении проверки достоверности определения сметной стоимости работ по благоустройству дворовых и общественных территорий при реализации мероприятий приоритетного проекта «Формирование комфортной городской среды».

Основание для проведения проверки – договор с Администрацией поселка Хомутовка Хомутовского района Курской области от 29 марта 2019г. № 147-СБ-19.

Дизайн-проект и сметную документацию выполнил ИП Воробьев А.А.

Работы по благоустройству территории выполняются с привлечением средств федерального, областного и муниципального бюджетов.

Согласно письма Администрации поселка Хомутовка Хомутовского района Курской области от 28.03.2019г. № 173 финансирование приоритетного проекта «Формирование современной городской среды» на 2019 год» составляет 1977774,00 руб.

Сметой предусмотрено выполнение следующих работ:

- устройство асфальтобетонного покрытия тротуара;
- установка бортовых камней.

Общая сметная стоимость работ по благоустройству общественной территории в ценах на дату представления сметной документации для проведения проверки:

Наименование статей затрат	В ценах 2001г., тыс. руб.	В текущем уровне цен 1 квартала 2019г. тыс. руб. (с НДС)
Всего	33,01	246,79
в том числе:		
-строительно-монтажные работы	30,08	232,10
-прочие работы и затраты, в том числе	2,93	14,69
проектные работы (без НДС)	2,53	9,69

При разработке сметной документации применена федеральная сметно-нормативная база 2001г. в редакции 2017г.

Накладные расходы и сметная прибыль в локальных сметных расчетах определены от ФОТ по видам работ в соответствии с МДС 81-33.2004 (прил. 1) и МДС-81-25.2001 с учетом приложений письма Росстроя от 18.11.2004 №АП-5536/06 «О порядке применения нормативов сметной прибыли в строительстве».

В процессе проведения проверки, пересчет в текущий уровень цен выполнен базисно-индексным методом с применением индексов цен, установленных письмом Минстроя России № 1408-ЛС/09 от 22.01.2019 по объектам строительства на стоимость строительно-монтажных работ- 6,43 по состоянию на 1 квартал 2019г.

Сумма налога на добавленную стоимость (НДС) в размере 20% включена в сметную стоимость объекта в текущем уровне цен за итогом сводного сметного расчета согласно п.4.100 МДС 81-35.2004.

В процессе проведения проверки сметной стоимости работ по благоустройству дворовой территории в сметную документацию изменения не вносились.

Сметная стоимость работ по объекту: «Благоустройство общественной территории: пешеходная зона п. Хомутовка, ул. Ударная» определена в соответствии с МДС 81-35.2004 «Методика определения сметной стоимости строительной продукции на территории Российской Федерации».

Директор



А.А.Жиляев

**ИНДИВИДУАЛЬНЫЙ ПРЕДПРИНИМАТЕЛЬ
ВОРОБЬЁВ АНДРЕЙ АЛЕКСЕЕВИЧ**

305019 Курск, ул. Нижняя Раздельная, д. 41 тел. 8 (920) 267-37-86
E-mail: andr.vorobyev@gmail.com



**Дизайн-проект
благоустройства общественной территории
пешеходная зона п. Хомутовка, ул. Октябрьская**

Том 1

Заказчик: Администрация муниципального образования
«поселок Хомутовка» Хомутовского района Курской области

г. Курск 2019 г.

Инва. № подл.	Подп. и дата	Инва. № дубл.	Взам. №	Подп. и дата

СОСТАВ ДИЗАЙН-ПРОЕКТА

Обозначение	Наименование	Примечание
21.03.19-ПБ	Состав проектной документации	Лист 1
	Текстовая часть	
21.03.19-ПБ-ПЗ	Пояснительная записка	Лист 1-6
	Графическая часть	
03.19-ЭП	План благоустройства территории	Лист 1
03.19-ЭП	Визуализация элементов благоустройства	Лист 2



Подп. и дата	Взам. инв.	Инв. № дубл.	Подп. и дата	Инв. № подл.

Лит	Изм.	№ докум.	Подп.	Дата
Разраб.		Воробьев А.А.	<i>А.А. Воробьев</i>	
Пров.				
Т. контр.				
Н. контр.				

Состав проекта

РОССИЙСКАЯ ФЕДЕРАЦИЯ, г. КУРСК ИНН 463203782929		
Лит	Лист	Листов
	2	6
ИНТ. Воробьев А.А.		

Пояснительная записка

Настоящий Дизайн-проект благоустройства общественной территории пешеходная зона п. Хомутовка, ул.Калинина (далее Дизайн-проект), в соответствии с Градостроительным кодексом Российской Федерации, Земельным кодексом Российской Федерации, Федеральным законом от 6 октября 2003 года № 131-ФЗ «Об общих принципах организации местного самоуправления в Российской Федерации», от 10 января 2002 года № 7-ФЗ «Об охране окружающей среды», Правилами предоставления и распределения субсидий из федерального бюджета бюджетам субъектов Российской Федерации на поддержку государственных программ субъектов Российской Федерации и муниципальных программ формирования современной городской среды, утвержденных Постановлением Правительства Российской Федерации от 10 февраля 2017 года № 169, методическими рекомендациями для подготовки правил благоустройства территорий поселений, городских округов, внутригородских районов, утвержденными Приказом Министерства строительства и жилищно-коммунального хозяйства Российской Федерации от 13 апреля 2017 года № 711/пр, Уставом муниципального образования «поселок Хомутовка» Хомутовского района Курской области, направлены на организацию благоустройства общественной территории поселка Хомутовка Хомутовского района Курской области в целях формирования безопасной, комфортной и привлекательной среды муниципального образования.

Цели и задачи разработки дизайн-проекта организации благоустройства общественной территории п. Хомутовка.

Целью разработки дизайн-проекта является:

- формирование у жителей поселка гражданской ответственности за эстетический вид своей малой Родины.

Задачи проекта:

-сохранение и поддержание жизнеобеспечения жителей;
-повышение уровня качества жизни населения;
-создание условий для благополучной эксплуатации прилегающей территории;

-организация пешеходного пространства.

Одним из сопутствующих звеньев улично-дорожной инфраструктуры являются тротуары.

Они необходимы для комфортного передвижения по участкам не занятым зелеными насаждениями и проезжей частью.

В настоящее время вдоль ул. Калинина нет пешеходной зоны, которая являлась бы важнейшим условием обеспечения свободного передвижения, проживающего населения в п. Хомутовка по ул. Октябрьская, от перекрестка ул.Ударная от дома №17 до перекрестка ул.Мирная. Текущее положение не соответствует современным требованиям к местам проживания граждан, обусловленным нормами Градостроительного и Жилищного кодексов Российской Федерации.

Главной задачей проекта стало создание пешеходной зоны вдоль ул. Октябрьская, необходимая для последующей эксплуатации этой зоны и

Инва. № подл.	Подп. и дата
Инва. № дубл.	Взам. инв.
Подп. и дата	Подп. и дата

Ли	Изм.	№ докум.	Подп.	Дата
----	------	----------	-------	------

находящихся на ней объектах.

Тротуар -это артерия, связующая дом с внешним миром. Тротуары являются важной частью инфраструктуры любого населенного пункта. Комфортное проживание людей напрямую зависит от наличия улично-дорожной сети.

Для решения задач и достижения поставленных целей предлагается реализовать мероприятия по благоустройству, а именно: осуществить устройство тротуара шириной 1,5 метра, предусмотреть установку скамеек и урн для мелкого мусора.

Современное состояние территории



Рис.1. Состояние территории благоустройства.

Проектное решение.

Планировочное решение разработано в соответствии с техническим заданием заказчика, предложениями, поступившими в ходе выполнения работ, а также в соответствии с техническими, противопожарными и санитарными нормами. Проект включает в себя комплекс решений по организации данной территории, в результате которых данная территория будет выполнять основное функциональное назначение: Дальнейшее формирование эстетического облика пешеходной зоны.

Подп. и дата

Взам. инв.

Инв. № дубл.

Подп. и дата

Инв. № подл



Рис.2. План благоустройства территории.

Реализация проекта:

- позволит организовать надлежащим образом жизнеобеспечение жителей;
- сформирует эстетический облик;
- позволит благополучно эксплуатировать пешеходную зону и прилегающую к нему территорию;
- в целом повысит уровень жизни населения.

Мероприятия по обеспечению условий жизнедеятельности маломобильных групп населения.

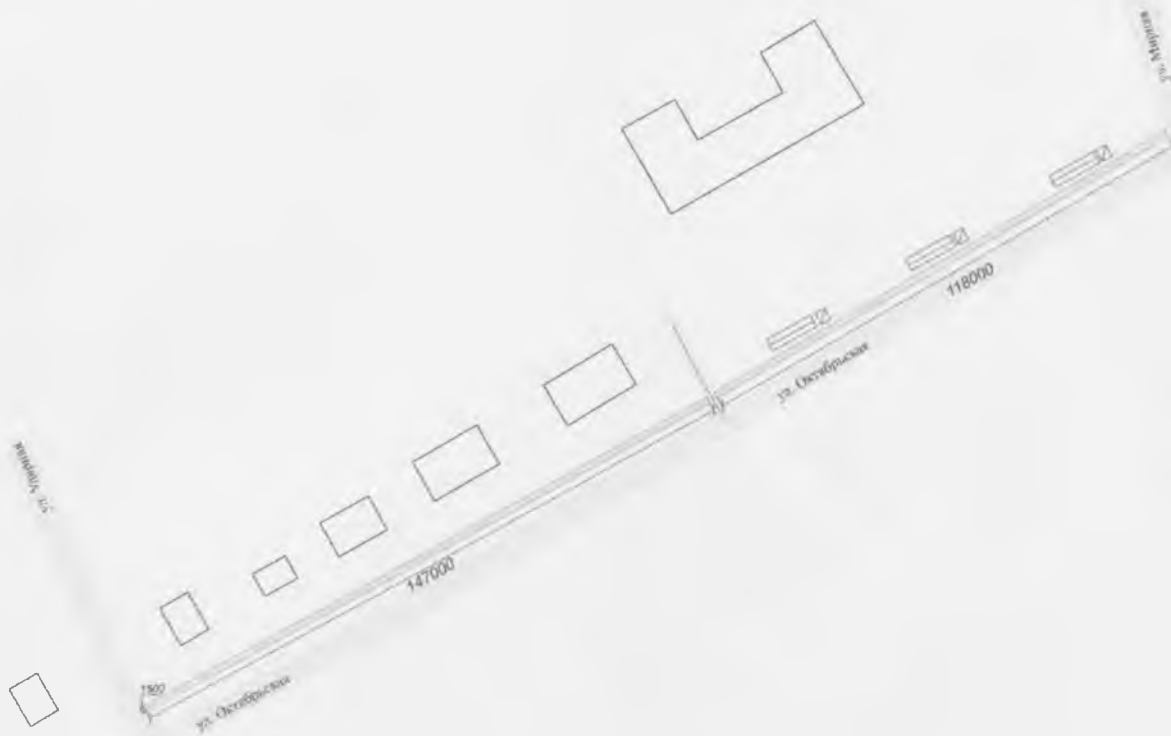
В соответствии со СНиП 35-01-2001 проектом необходимо предусмотреть ряд мероприятий по обеспечению условий жизнедеятельности маломобильных групп населения. Должен быть предусмотрен тип тротуаров, который может быть использован для передвижения инвалидов на креслах-колясках и престарелых (бордюрный камень укладывается заподлицо с мощением). Дорожная сеть должна обеспечивать беспрепятственный транзит по всей территории благоустройства. В местах пересечения основных пешеходных путей с проезжей частью высота бортового камня принята до 0,04 м. Подробная разработка мероприятий по организации доступности территории парка для маломобильных посетителей выполняется на следующих этапах проектирования.

Подп. и дата	
Взам. инв.	
Инв. № дубл.	
Подп. и дата	
Инв. № подл	

Конструкция тротуарного покрытия

Асфальтобетон плотный горячий (Тип Б, марка III)	- 60 мм
Эмульсия битумно-катионная, марка ЭБК-1	- 0,6кг/м ²
Щебень М600 (фр.5-20) по ГОСТ 8267-93*	- 60 мм
Песок мелкий Кф=4,5 м/сут Мк=1,5-2,0 по ГОСТ-93*	- 0,15 м
Уплотненный грунт, Купл.=0,98	

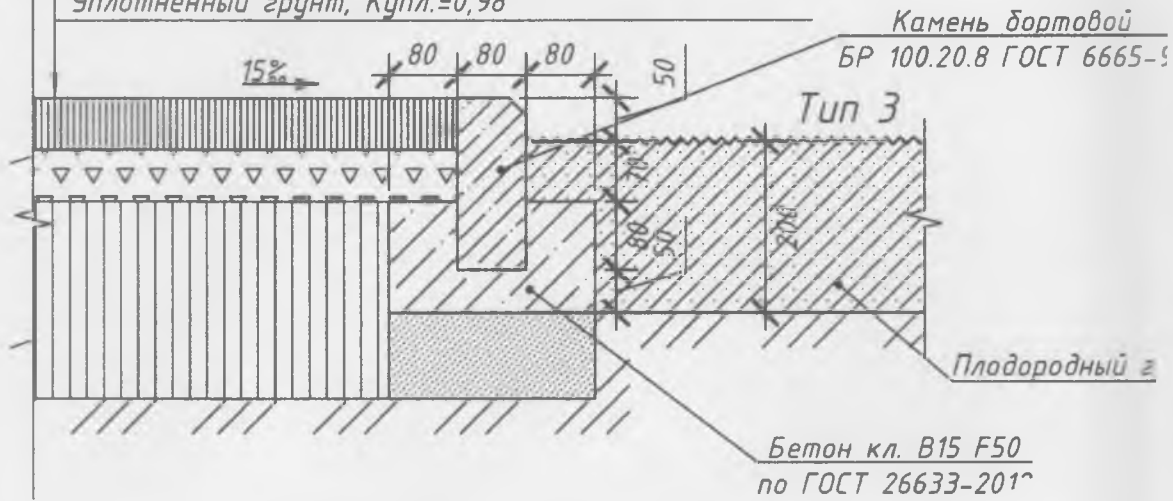

Экспликация элементов благоустройства

№ п/п	Наименование	Кол-во	Тип покрытия	Обозначение на схеме
1.	Скамья парковая	3 шт.	Деревянная на металлических ножках, длина 2 м., ширина 57 см.	
2.	Урна арочная с крышкой	3 шт.	Металлическая, окрашенная синей эмалью	

Инв. N поля	Взам. инв. N
Подпись и дата	



Арх. N

н благоустройства территории

Ситуационная схема Участок благоустройства

ой
665-91

ый грунт



Экспликация элементов благоустройства

№ п/п	Наименование	Кол-во	Тип покрытия	Обозначение на схеме
1.	Проектируемое покрытие тротуара	397,5 м ²	Мелкозернистый асфальтобетон	
2.	Бордюрный камень	527,0 м.п.	Бордюр дорожный БР 100.20.8	

						21.03.2019 - ЭП					
						Курская область, Хомутовский район, п. Хомутовка, ул. Октябрьская					
Изм.	Кол.уч.	Лист	Наок	Подпись	Дата	Благоустройство общественной территории Пешеходная зона п.Хомутовка, ул. Октябрьская					
Разработ					03.19						
Проверил						План благоустройства территории					
И контр.											
Рук проекта	Воробьев				03.19						

Урна арочная с крышкой



Скамья парковая



Взам. инв. N

Подпись и дата

инв. N подл.

Изм.	Кол.уч.	Лист	Нрек	Подпись	Дата
Разработ					03,19
Проверил					
И контр.					

21.03.2019 - ЭП

Курская область, Хомутовский район, п. Хомутовка, ул. Октябрьская

Благоустройство общественной территории Пешеходная зона п. Хомутовка, ул. Октябрьская

Визуализация элементов благоустройства



ВЕДОМОСТЬ ТЕКСТОВЫХ ДОКУМЕНТОВ СМ

Обозначение	Наименование	Примечание
21.03.2019-СМ.С	Содержание	
21.03.2019-СМ.ПЗ	Пояснительная записка	
	Сводный сметный расчет	
	Локальный сметный расчет № 02-01-01 – благоустройство пешеходной зоны	
	Ведомость объемов работ	
	Муниципальный контракт №19, смета на ПИР	
	Справки о дальности перевозки материалов	

ВЕДОМОСТЬ ССЫЛОЧНЫХ И ПРИЛАГАЕМЫХ ДОКУМЕНТОВ

Обозначение	Наименование	Примечание
от 22.01.2019 г. №1408-ЛС/09	Письмо Минстроя России	Приложение № 1,2,3,4
от 07.03.2018 г. №187-па	Постановление администрации Курской области	

Локальные сметы составлены по рабочим чертежам, ведомостям объемов.

Согласовано	

Взаим. Инв. №	

Подпись и дата	

в. № подл.	

Изм.	Кол.	Лист	№ док	Подпись	Дата	Сметная документация
Директор		Воробьев		<i>А.А. Воробьев</i>	5.10.2018-СМ	
ГИП		Воробьев		<i>А.А. Воробьев</i>		
Разработал		Арефьева		<i>Арефьева</i>		

Благоустройство общественной территории. Пешеходная зона п. Хомутовка, ул. Октябрьская



Общие данные

ПОЯСНИТЕЛЬНАЯ ЗАПИСКА

к сметной документации: «Благоустройство общественной территории Пешеходная зона п. Хомутовка, ул. Октябрьская».

Место расположения объекта – пос. Хомутовка, Хомутовского района Курской области
Заказчик – Администрация поселка Хомутовка Хомутовского района Курской области
Нормативы цены строительства для объектов, аналогичных по назначению и данные об объектах-аналогах отсутствуют.

Сметная документация составлена в сметно-нормативной базе ФЕР-2001 ФСНБ-2017 Минстроя России с использованием федеральных единичных расценок.

При составлении сметной документации учтены накладные расходы по видам строительно-монтажных работ согласно МДС 81-33.2004. Сметная прибыль начислена от ФОТ по видам строительно-монтажных работ в соответствии с МДС 81-25.2001.

Стоимость строительно-монтажных работ определена в базисном уровне цен 2000 г. с пересчетом в текущий уровень цен на I квартал 2019 г. путем применения индекса пересчета к СМР – 6,43 (прочие объекты) согласно письму Минстроя России от 22.01.2019 № 1408-ЛС/09 (приложение № 1), к прочим затратам 10,41 (приложение №2).

Генеральная подрядная организация по строительству не определена.

В главе 12 «Проектные и изыскательские работы, авторский надзор» предусмотрены средства на проектные работы в соответствии со сметой на проектные работы. Учтены затраты на проведение проверки достоверности определения сметной стоимости в соответствии с постановлением администрации Курской области «О порядке проведения проверки достоверности определения сметной стоимости работ по благоустройству дворовых территорий при реализации мероприятий приоритетного проекта «Формирование комфортной городской среды» от 07.03.2018 года №187-па.

Согласно п.4.100 МДС 81-35.2004 учтены затраты связанные с уплатой налога на добавленную стоимость (20%).

Затраты по сводному расчету определились в сумме:

Всего ФЕР-2001	91,93 тыс. руб.
В том числе СМР	88,50 тыс. руб.
Всего в текущем уровне на 1 кв. 2019 г.	587,45 тыс. руб.
В том числе СМР	569,06 тыс. руб.
НДС 20%	115,48 тыс. руб.
Всего с НДС	702,93 тыс. руб.

Главный инженер проекта



А.А. Воробьев

Взаим. Инв. №

Подпись и дата

в. № подл

Заказчик Администрация поселка Хомутовка Хомутовского района Курской области

(наименование организации)

"Утвержден" « » 2019 г.

Сводный сметный расчет в сумме 702,93 тыс. руб.
В том числе возвратных сумм тыс. руб.

(ссылка на документ об утверждении)

« » 2019 г.

СВОДНЫЙ СМЕТНЫЙ РАСЧЕТ СТОИМОСТИ СТРОИТЕЛЬСТВА

Благоустройство общественной территории Пешеходная зона п. Хомутовка, ул. Октябрьская

(наименование стройки)

Составлена в ценах по состоянию на 1 кв. 2019 г.

№ пп	Номера сметных расчетов и смет	Наименование глав, объектов, работ и затрат	Сметная стоимость, тыс. руб.				Общая сметная стоимость, тыс. руб.
			строительных работ	монтажных работ	оборудования, мебели, инвентаря	прочих	
1	2	3	4	5	6	7	8
Глава 2. Основные объекты строительства							
1	02-01-01	благоустройство пешеходной зоны	88,50				88,50
		Итого по Главе 2. "Основные объекты строительства"	88,50				88,50
Глава 12. Публичный технологический и ценовой аудит, проектные и изыскательские работы							
2	муниципальный контракт №19, Смета ПИР	Проектные работы				2,63	2,63
3	Постановление администрации Курской области от 07.03.2018 г. №187-па	Проверка достоверности сметной стоимости - 10,41				0,80	0,80
		Итого по Главе 12. "Публичный технологический и ценовой аудит, проектные и изыскательские работы"				3,43	3,43

Гранд-СМЕТА

1	2	3	4	5	6	7	8
		Итого по Главам I-12	88,50			3,43	91,93
4	Письмо Министра России от 22.01.2019 г. №1408-ЛС/09 приложение 1	пересчет затрат в цены 1 кв. 2019 г. СМР - 6,43 (прочие объекты)	569,06				569,06
5	муниципальный контракт №19, Смета ПИР	Проектные работы				10,06	10,06
6	Постановление администрации Курской области от 07.03.2018 г. №187-па	Проверка достоверности сметной стоимости - 10,41*0,8				8,33	8,33
		Итого в ценах 1 кв. 2019 г.	569,06			18,39	587,45
Налоги и обязательные платежи							
7	МДС 81-35.2004 п.4.100	НДС-20% (без проектных работ)				1,67	115,48
		Итого по сводному расчету				20,06	702,93

Глава поселка Хомутовка: _____ Земцов

(должность, подпись, расшифровка)

Директор "ИП Воробьев А.А.": _____

(должность, подпись, расшифровка)

ГИП: _____

(должность, подпись, расшифровка) Воробьев



М.П.



2019 г.

2019 г.



Благоустройство общественной территории Пешеходная зона п. Хомутовка, ул. Октябрьская
(наименование стройки)

ЛОКАЛЬНЫЙ СМЕТНЫЙ РАСЧЕТ № 02-01-01
(локальная смета)

на благоустройство общественной территории
(наименование работ и затрат, наименование объекта)

Основание: 21.03.2019-ЭП
Сметная стоимость строительных работ 88,495 тыс. руб.
Средства на оплату труда 6,258 тыс. руб.
Сметная трудоемкость 682,31 чел. час
Составлен(а) в ФЕР-2001 Минстрой России в ред. 2017 г. с изм. 1-4

Обоснование	Наименование	Ед. изм.	Кол.	Стоимость единицы, руб.					Общая стоимость, руб.					Т/з осн. раб. на ед.	Т/з осн. раб. Всего	Средняя масса обору-дования Т	
				Всего	В том числе			Обору-дование	Всего	В том числе			Т/з осн. раб. на ед.				Т/з осн. раб. Всего
					Осн.З/п	Эк.Ма	Ш			З/пМех	Осн.З/п	Эк.Ма					
2	3	4	5	6	7	8	9	10	11	12	13	14	15	16	17		
дел 1. устройство тротуара																	
ФЕР01-01-014-02 Приказ Минстроя России от 30.12.2016 №1039 пр	Разработка грунта с погрузкой на автомобили-самосвалы экскаваторами с ковшом вместимостью: 0,4 (0,35-0,45) м3, группа грунтов 2	1000 м3	0,1209	3532,47	161,93	3366,2	785,53		427	20	407	95	20,76	2,51			
ФССЦпг-03-21-01-005 Приказ Минстроя России от 30.12.2016 №1039 пр	Перевозка грузов автомобилями- самосвалами грузоподъемностью 10 т, работающих вне карьера, на расстояние: до 5 км. I класс груза	1 т груза	193,44	6,69		6,69			1294								
ФЕР27-04-001-01 Приказ Минстроя России от 30.12.2016 №1039 пр	Устройство подстилающих и выравнивающих слоев оснований: из песка	100 м3	0,596	2281,99	126,07	2143,7	177,59		1360	75	1278	106	15,72	9,37			
1. 02.3.01.02	Песок для строительных работ природный	м3	0														

2	3	4	5	6	7	8	9	10	11	12	13	14	15	16	17
ФССЦ-02.3.01.02-0011 Приказ Министра России от 30.12.2016 №1039/пр	Песок природный для строительных работ мелкий	м3	65,59	59,99					3935						
ФЕР27-07-002-01 Приказ Министра России от 30.12.2016 №1039/пр	Устройство оснований толщиной 12 см под тротуары из кирпичного или известнякового щебня ВСЕГО 6 СМ	100 м2	3,975	500,76	221,99	273,89	35		1991	882	1089	139	26,24	104,3	
1. 02.2.05.04	Щебень известняковый или кирпичный	м3	17,4												
ФССЦ-02.2.05.04-0084 Приказ Министра России от 30.12.2016 №1039/пр	Щебень из природного камня для строительных работ марка: 600, фракция 5 (3)>20 мм	м3	69,165	137,36					9501						
ФЕР27-07-002-02 Приказ Министра России от 30.12.2016 №1039/пр	На каждый 1 см изменения толщины оснований добавлять или исключать к расценке 27-07-002-01 (ПЗ=6 (ОЗП=6; ЭМ=6 к расх.; ЗПМ=6; МАТ=6 к расх.; ТЗ=6; ТЭМ=6))	100 м2	-3,975	81,42	27,42	54	6,06		-324	-109	-215	-24	3,24	-12,88	
1. 02.2.05.04	Щебень известняковый или кирпичный	м3	9												
ФССЦ-02.2.05.04-0084 Приказ Министра России от 30.12.2016 №1039/пр	Щебень из природного камня для строительных работ марка: 600, фракция 5 (3)>20 мм	м3	-35,775	137,36					-4914						
ФССЦпр-03-21-01-070 Приказ Министра России от 30.12.2016 №1039/пр	Перевозка грузов автомобилями- самосвалами грузоподъемностью 10 т работающих вне карьера на расстояние: 1 классе груза до 70 км	1 т груза	53,424	35,03					1871		1871				
ФЕР27-07-001-01 Приказ Министра России от 30.12.2016 №1039/пр	Устройство асфальтобетонных покрытий дорожек и тротуаров однослойных из литой мелкозернистой асфальтобетонной смеси толщиной 3 см ВСЕГО 6 СМ	100 м2	3,975	299,11	140,46	57,25			189	558	228	3	15,12	60,1	
1. 02.3.01.02	Песок для строительных работ природный	м3	0,5												
			1.9875												



2	3	4	5	6	7	8	9	10	11	12	13	14	15	16	17
2.04.2.01.04	Смесь асфальтобетонная	Т	7,14 28 381,5												
ФССЦ-01.2.01.01-0019 Приказ Министра России от 30.12.2016 №1039/пр	Битумы нефтяные дорожные марки: БНД-60/90, БНД 90/130	Т	-0,2385	1690					-403						
ФССЦ-01.2.03.07-0024 Приказ Министра России от 30.12.2016 №1039/пр	Эмульсия битумно-катионная, марка ЭБК-1	Т	0,2385	1923,08					459						
ФССЦ-02.3.01.02-0012 Приказ Министра России от 30.12.2016 №1039/пр	Песок природный для строительных работ очень мелкий	м3	1,9875	44,82					89						
ФССЦ-04.2.01.01-0040 Приказ Министра России от 30.12.2016 №1039/пр	Смеси асфальтобетонные дорожные, аэродромные и асфальтобетон (горячие для плотного асфальтобетона мелко и крупнозернистые, песчаные), марка: П, тип Б	Т	28,3815	288,29					8182						
ФЕР27-07-001-02 Приказ Министра России от 30.12.2016 №1039/пр	На каждые 0,5 см изменения толщины покрытия добавлять к расценке 27-07-001- 01 (ПЗ=6 (ОП=6; ЭМ=6 к расх.; ЗПМ=6; МАТ=6 к расх.; ТЗ=6; ТЭМ=6))	100 м2	3,975	179,7	129,3	50,4			714	514	200		13,92	55,33	
1.04.2.01.04	Смесь асфальтобетонная	Т	7,26 28,8585	288,29					8320						
ФССЦ-04.2.01.01-0040 Приказ Министра России от 30.12.2016 №1039/пр	Смеси асфальтобетонные дорожные, аэродромные и асфальтобетон (горячие для плотного асфальтобетона мелко и крупнозернистые, песчаные), марка: П, тип Б	Т	28,8585	288,29					8320						
того прямые затраты по разделу в базисных ценах									33691	1940	6152	319		218,73	
операционные расходы									3153						
итоговая прибыль									2095						
итого по разделу 1 устройство тротуара									38939					218,73	
дел 2. установка бортового камня															



Гранд-Смета (вер.9.0)

2	3	4	5	6	7	8	9	10	11	12	13	14	15	16	17
ФЕР01-02-057-01 Приказ Минстроя России от 30.12.2016 №1039/пр	Разработка грунта вручную в траншеях глубиной до 2 м без креплений с откосами, группа грунтов: I	100 м ³	0,18	920,4	920,4				166	166			118	21,24	
ФЕР01-02-061-01 Приказ Минстроя России от 30.12.2016 №1039/пр	Засыпка вручную траншей, пазух котлованов и ям, группа грунтов: I обратная засыпка бордюров со стороны газона	100 м ³	0,18	663,75	663,75				119	119			88,5	15,93	
ФЕР27-02-010-02 Приказ Минстроя России от 30.12.2016 №1039/пр	Установка бортовых камней бетонных: при других видах покрытий	100 м	5,27	4412,47	643,64	78,78	9,64		23254	3392	415	51	76,08	400,94	
I. 13.2.03.02	Камни бортовые	м	100												
ФССЦ-04.1.02.05-0006 Приказ Минстроя России от 30.12.2016 №1039/пр	Бетон тяжелый, класс: В15 (М200)	м ³	-31,093	592,76					-18431						
ФССЦ-04.1.02.05-0006 Приказ Минстроя России от 30.12.2016 №1039/пр Прил. 27.3 п.3.8а	Бетон тяжелый, класс: В15 (М200)	м ³	26,74	592,76					15850						
ФССЦ-04.3.01.09-0014 Приказ Минстроя России от 30.12.2016 №1039/пр	Раствор готовый кладочный цементный марки: 100	м ³	-0,3162	519,8					-164						
ФССЦ-04.3.01.09-0014 Приказ Минстроя России от 30.12.2016 №1039/пр Прил. 27.3 п.3.8б	Раствор готовый кладочный цементный марки: 100	м ³	0,104	519,8					54						



Гранд-Смета (вер.9.0)

2	3	4	5	6	7	8	9	10	11	12	13	14	15	16	17
ФССЦ-05.2.03.03-00031 Приказ Министра России от 30.12.2016 №1039/пр	Камни бортовые: БР 100.20.8 /бетон В22,5 (М300), объем 0,016 м3/ (ГОСТ 6665-91)	шт	527	22,36					11784						
того прямые затраты по разделу в базисных ценах															
кладные расходы															
итого прибыль															
того по разделу 2 установка бортового камня															
дел 3. установка малых форм															

ФЕР01-02-058-02 Приказ Министра России от 30.12.2016 №1039/пр	Копание ям вручную без крепления для стоек и столбов: без откосов глубиной до 0,7 м, группа грунтов 2	100 м3	0,004	2184	2184				9	9			280	1,12
ФЕР06-01-001-01 Приказ Министра России от 30.12.2016 №1039/пр	Устройство бетонной подготовки	100 м3	0,004	3897,23	1404	1587,7	244,51		16	6	6	1	180	0,72
1. 04.1.02.06	Бетон	м3	102											
ФССЦ-04.1.02.05-00038 Приказ Министра России от 30.12.2016 №1039/пр	Бетон тяжелый, крупность заполнителя: 20 мм, класс В3,5 (М50)	м3	0,408	520					212					
ФЕР06-01-015-06 Приказ Министра России от 30.12.2016 №1039/пр ПРИМ	Установка МАФ	т	0,51	958,14	445,69	440,24	54,14		489	227	225	28	46,33	23,63
1. 07.2.07.13	Конструкции стальные	т	1											
ФССЦ-15.2.03.04-00081 Приказ Министра России от 30.12.2016 №1039/пр	Скамья, тип 3 (со спинкой, с металлическими подлокотниками)	шт	0,51	1883,98					5652					



2	3	4	5	6	7	8	9	10	11	12	13	14	15	16	17	
ФССП-15.2.03.06-0013 Приказ Министра России от 30.12.2016 №1039/пр	Урна металлическая опрокидывающаяся	шт	3	524,2					1573							
того прямые затраты по разделу в базисных ценах																
вкладные расходы																
чистая прибыль																
того по разделу 3 установка малых форм																
ИТОГИ ПО СМЕТЕ:																
того прямые затраты по смете в базисных ценах																
вкладные расходы																
в том числе, справочно:																
80% ФОТ (от 294) (Поз. 17-18, 25)																
25% ФОТ (от 115) (Поз. 1)																
105% ФОТ (от 262) (Поз. 26-28)																
142% ФОТ (от 5587) (Поз. 3-8, 10-16, 19-24)																
метная прибыль																
в том числе, справочно:																
45% ФОТ (от 294) (Поз. 17-18, 25)																
50% ФОТ (от 115) (Поз. 1)																
55% ФОТ (от 262) (Поз. 26-28)																
95% ФОТ (от 5587) (Поз. 3-8, 10-16, 19-24)																
того по смете:																
земляные работы, выполняемые механизированным способом																
Деревозка грузов автотранспортом																
Автомобильные дороги																
земляные работы, выполняемые ручным способом																
бетонные и железобетонные монолитные конструкции в промышленном строительстве																
Материалы																
Итого																
В том числе:																
Материалы																
Машины и механизмы																
ФОТ																
Накладные расходы																
Сметная прибыль																
ВСЕГО по смете																
										74274	5859	6798	399		682,31	
										8553						
										235						
										109						
										275						
										7934						
										5668						
										132						
										58						
										170						
										5308						
										594						2,51
										3165						
										75688						617,16
										661						38,29
										1162						24,35
										7225						
										88495						682,31
										61617						
										6798						
										6258						
										8553						
										5668						
										88495						682,31



Составил:  Артеьева Е.С.
(должность, подпись, расшифровка)



№ пп	№ в ЛСР	Наименование работ	Ед. изм.	Кол-во	Ссылки на чертежи	Формула расчёта, расчёт объёмов работ и расхода материалов
1	2	3	4	5	6	7
устройство тротуара						
1	1	Разработка грунта с погрузкой на автомобили-самосвалы экскаваторами с ковшом вместимостью: 0,4 (0,35-0,45) м ³ , группа грунтов 2	м ³	120,9	21.03.2019-ЭП л.1	(397,5*0,27+0,3*0,2*527-18)
2	2	Перевозка грузов автомобилями-самосвалами грузоподъемностью 10 т, работающих вне карьера, на расстоянии: до 5 км. I класс груза	I т груза	193,44	21.03.2019-ЭП л.1	120,9*1,6
3	3-4	Устройство подстилающих и выравнивающих слоев оснований: из песка мелкого	м ³	59,6	21.03.2019-ЭП л.1	(окр(397,5*0,15;1))
4	5-9	Устройство оснований толщиной 6 см под тротуары щебня М600 фракции 5-20	м ²	397,5	21.03.2019-ЭП л.1	
5	10-16	Устройство асфальтобетонных покрытий дорожек и тротуаров однослойных из мелкозернистой асфальтобетонной смеси марка: П, тип Б толщиной 6 см	м ²	397,5	21.03.2019-ЭП л.1	
установка бортового камня						

Гранд-СМЕТА

1	2	3	4	5	6	7
6 17	Разработка грунта вручную в траншеях глубиной до 2 м без креплений с откосами, группа грунтов: 1	м3	18	21.03.2019-ЭП л.1		
7 18	Засыпка вручную траншей, пазух котлованов и ям, группа грунтов: 1 обратная засыпка бордюров со стороны газона	м3	18	21.03.2019-ЭП л.1		
8 19-24	Установка бортовых камней бетонных БР 100.20.8. при других видах покрытий	м	527	21.03.2019-ЭП л.1		
установка малых форм						
9 25	Копание ям вручную без креплений для стоек и столбов: без откосов глубиной до 0,7 м, группа грунтов 2	м3	0,4	21.03.2019-ЭП л.1		(окр(0,3*0,3*3,14/4*0,4*15;1))
10 26-27	Устройство бетонной подготовки из бетона В3,5	м3	0,4	21.03.2019-ЭП л.1		(окр(0,3*0,3*3,14/4*0,4*15;1))
11 28	Установка МАФ	т	0,51	21.03.2019-ЭП л.1		0,122*3+0,048*3
12 29	Скамья, тип 3 (со спинкой, с металлическими подлокотниками)	шт	3	21.03.2019-ЭП л.1		
13 30	Урна металлическая опрокидывающаяся	шт	3	21.03.2019-ЭП л.1		



Составил:  /Арефьева Е.С./
 Проверил:  /Воробьев А.А./



Автономное учреждение Курской области
**ГОСУДАРСТВЕННАЯ ЭКСПЕРТИЗА ПРОЕКТОВ
КУРСКОЙ ОБЛАСТИ**

305004, г. Курск, ул. Димитрова, 96/1, тел./факс 58-54-03/58-54-11, E-mail: info@oblexpert.ru

10.04.2019 № 01-Н/01-540

Главе поселка Хомутовка
Хомутовского района
Курской области
Э.А. Земцову

Администрация поселка Хомутовка Хомутовского района Курской области заявлением от 29.03.2019г. представила на проверку сметную документацию на выполнение работ по объекту: «Благоустройство общественной территории: пешеходная зона п. Хомутовка, ул. Октябрьская».

Проверка проводится в соответствии с постановлением Администрации Курской области от 07.03.2018г. №187-па в ред. от 29.03.2018 № 255-па «О проведении проверки достоверности определения сметной стоимости работ по благоустройству дворовых и общественных территорий при реализации мероприятий приоритетного проекта «Формирование комфортной городской среды».

Основание для проведения проверки – договор с Администрацией поселка Хомутовка Хомутовского района Курской области от 29 марта 2019г. № 146-СБ-19.

Дизайн-проект и сметную документацию выполнил ИП Воробьев А.А.

Работы по благоустройству территории выполняются с привлечением средств федерального, областного и муниципального бюджетов.

Согласно письма Администрации поселка Хомутовка Хомутовского района Курской области от 28.03.2019г. № 173 финансирование приоритетного проекта «Формирование современной городской среды» на 2019 год» составляет 1977774,00 руб.

Сметой предусмотрено выполнение следующих работ:

- устройство асфальтобетонного покрытия тротуара;
- установка бортовых камней;
- установка элементов МАФ (скамеек, урн).

Общая сметная стоимость работ по благоустройству общественной территории в ценах на дату представления сметной документации для проведения проверки:

Наименование статей затрат	В ценах 2001г., тыс. руб.	В текущем уровне цен 1 квартала 2019г. тыс. руб. (с НДС)
Всего	91,93	702,93
в том числе:		
-строительно-монтажные работы	88,50	682,87
-прочие работы и затраты,	3,43	20,06
в том числе		
проектные работы (без НДС)	2,63	10,06

При разработке сметной документации применена федеральная сметно-нормативная база 2001г. в редакции 2017г.

Накладные расходы и сметная прибыль в локальных сметных расчетах определены от ФОТ по видам работ в соответствии с МДС 81-33.2004 (прил. 1) и МДС-81-25.2001 с учетом приложений письма Росстроя от 18.11.2004 №АП-5536/06 «О порядке применения нормативов сметной прибыли в строительстве».

В процессе проведения проверки, пересчет в текущий уровень цен выполнен базисно-индексным методом с применением индексов цен, установленных письмом Минстроя России № 1408-ЛС/09 от 22.01.2019 по объектам строительства на стоимость строительно-монтажных работ- 6,43 по состоянию на 1 квартал 2019г.

Сумма налога на добавленную стоимость (НДС) в размере 20% включена в сметную стоимость объекта в текущем уровне цен за итогом сводного сметного расчета согласно п.4.100 МДС 81-35.2004.

В процессе проведения проверки сметной стоимости работ по благоустройству дворовой территории в сметную документацию изменения не вносились.

Сметная стоимость работ по объекту: «Благоустройство общественной территории: пешеходная зона п. Хомутовка, ул. Октябрьская» определена в соответствии с МДС 81-35.2004 «Методика определения сметной стоимости строительной продукции на территории Российской Федерации».

Директор



А.А.Жиляев

**ИНДИВИДУАЛЬНЫЙ ПРЕДПРИНИМАТЕЛЬ
ВОРОБЬЁВ АНДРЕЙ АЛЕКСЕЕВИЧ**

305019 Курск, ул. Нижняя Раздельная, д. 41 тел. 8 (920) 267-37-86
E-mail: andr.vorobyev@gmail.com

СОГЛАСОВАНО

Глава муниципального образования
«поселок Хомутовка» Хомутовского района
Курской области

Э.А.Земцов
2019 г.



**Дизайн-проект
благоустройства общественной территории
пешеходная зона п.Хомутовка, ул.Калинина**

Том 1

Заказчик: Администрация муниципального образования
«поселок Хомутовка» Хомутовского района Курской области

Инв. № подл.	Подп. и дата
Инв. № дубл.	Взам. №
Подп. и дата	Подп. и дата

СОСТАВ ДИЗАЙН-ПРОЕКТА

Обозначение	Наименование	Примечание
21.03.19-ПБ	Состав проектной документации	Лист 1
	Текстовая часть	
21.03.19-ПБ-ПЗ	Пояснительная записка	Лист 1-6
	Графическая часть	
03.9-ЭП	План благоустройства территории	Лист 1

	Подп. и дата
	Взам. инв.
	Инв. № дубл.
	Подп. и дата
Инв. № подл.	

Лит	Изм.	№ докум.	Подп.	Дата
		Разраб. Воробьев А.А.	<i>AWB</i>	
		Пров.		
		Т. контр.		
		Н. контр.		

Состав проекта



Листов 6

ИП Воробьев А.А.

Пояснительная записка

Настоящий Дизайн-проект благоустройства общественной территории пешеходная зона п. Хомутовка, ул. Калинина (далее Дизайн-проект), в соответствии с Градостроительным кодексом Российской Федерации, Земельным кодексом Российской Федерации, Федеральным законом от 6 октября 2003 года № 131-ФЗ «Об общих принципах организации местного самоуправления в Российской Федерации», от 10 января 2002 года № 7-ФЗ «Об охране окружающей среды», Правилами предоставления и распределения субсидий из федерального бюджета бюджетам субъектов Российской Федерации на поддержку государственных программ субъектов Российской Федерации и муниципальных программ формирования современной городской среды, утверждённых Постановлением Правительства Российской Федерации от 10 февраля 2017 года № 169, методическими рекомендациями для подготовки правил благоустройства территорий поселений, городских округов, внутригородских районов, утверждёнными Приказом Министерства строительства и жилищно-коммунального хозяйства Российской Федерации от 13 апреля 2017 года № 711/пр, Уставом муниципального образования «поселок Хомутовка» Хомутовского района Курской области, направлены на организацию благоустройства общественной территории поселка Хомутовка Хомутовского района Курской области в целях формирования безопасной, комфортной и привлекательной среды муниципального образования.

Цели и задачи разработки дизайн-проекта организации благоустройства общественной территории п. Хомутовка.

Целью разработки дизайн-проекта является:

- формирование у жителей поселка гражданской ответственности за эстетический вид своей малой Родины.

Задачи проекта:

- сохранение и поддержание жизнеобеспечения жителей;

- повышение уровня качества жизни населения;

- создание условий для благополучной эксплуатации прилегающей территории;

- организация пешеходного пространства.

Одним из сопутствующих звеньев улично-дорожной инфраструктуры являются тротуары.

Они необходимы для комфортного передвижения по участкам не занятым зелеными насаждениями и проезжей частью.

В настоящее время вдоль ул. Калинина нет пешеходной зоны, которая являлась бы важнейшим условием обеспечения свободного передвижения, проживающего населения в п. Хомутовка по ул. Калинина, от дома №9 до дома №37. Текущее положение не соответствует современным требованиям к местам проживания граждан, обусловленным нормами Градостроительного и Жилищного кодексов Российской Федерации.

Главной задачей проекта стало создание пешеходной зоны вдоль ул. Калинина, необходимая для последующей эксплуатации этой зоны и находящихся на ней объектах.

Инт. № подл.	Подп. и дата
Инт. № дубл.	Взам. инв.
Подп. и дата	

Тротуар - это артерия, связующая дом с внешним миром. Тротуары являются важной частью инфраструктуры любого населенного пункта. Комфортное проживание людей напрямую зависит от наличия улично-дорожной сети.

Для решения задач и достижения поставленных целей предлагается реализовать мероприятия по благоустройству, а именно: осуществить устройство тротуара шириной 1,5 метра.

Современное состояние территории



Подп. и дата

Взам. инв.

Инв. № дубл.

Подп. и дата

№ подп.

Проектное решение.

Планировочное решение разработано в соответствии с техническим заданием заказчика, предложениями, поступившими в ходе выполнения работ, а также в соответствии с техническими, противопожарными и санитарными нормами. Проект включает в себя комплекс решений по организации данной территории, в результате которых данная территория будет выполнять основное функциональное назначение: Дальнейшее формирование эстетического облика пешеходной зоны.



Рис.2. План благоустройства территории.

Реализация проекта:

- позволит организовать надлежащим образом жизнеобеспечение жителей;
- сформирует эстетический облик;
- позволит благополучно эксплуатировать пешеходную зону и прилегающую к нему территорию;
- в целом повысит уровень жизни населения.

Мероприятия по обеспечению условий жизнедеятельности маломобильных групп населения.

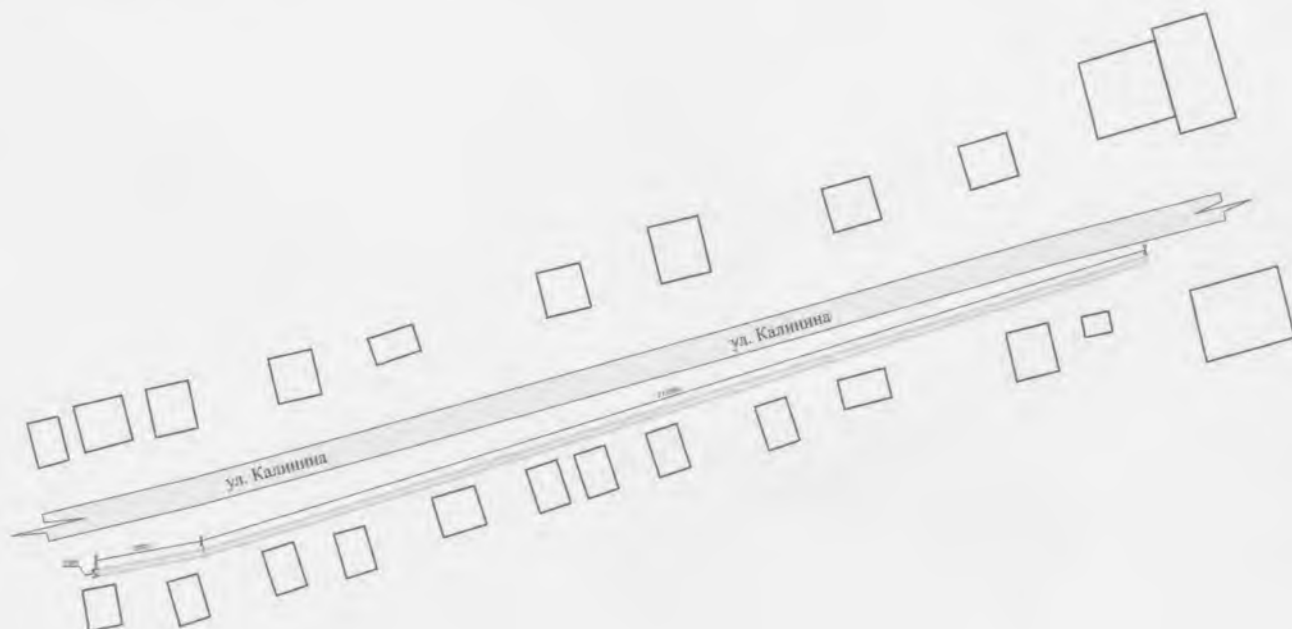
В соответствии со СНиП 35-01-2001 проектом необходимо предусмотреть ряд мероприятий по обеспечению условий жизнедеятельности маломобильных групп населения. Должен быть предусмотрен тип тротуаров, который может быть использован для передвижения инвалидов на креслах-колясках и престарелых (бордюрный камень укладывается заподлицо с мощением). Дорожная сеть должна обеспечивать беспрепятственный транзит по всей территории благоустройства. В местах пересечения основных пешеходных путей с проезжей частью высота бортового камня принята до 0,04 м. Подробная разработка мероприятий по организации доступности территории парка для маломобильных посетителей выполняется на следующих этапах проектирования.

Подп. и дата
Взам. инв.
Инв. № дубл.
Подп. и дата
Инв. № подл.

Конструкция тротуарного покрытия

Асфальтобетон плотный горячий

(Тип Б, марка III) - 60 мм

Эмульсия битумно-катионная, марка ЭБК-1 - 0,6ка/м²

Щебень М600 (фр.5-20) по ГОСТ 8267-93* - 60 мм

Песок мелкий Кф=4,5 м/сут Мк=1,5-2,0 по ГОСТ-93* - 0,15 м

Уплотненный грунт, Купл.=0,98

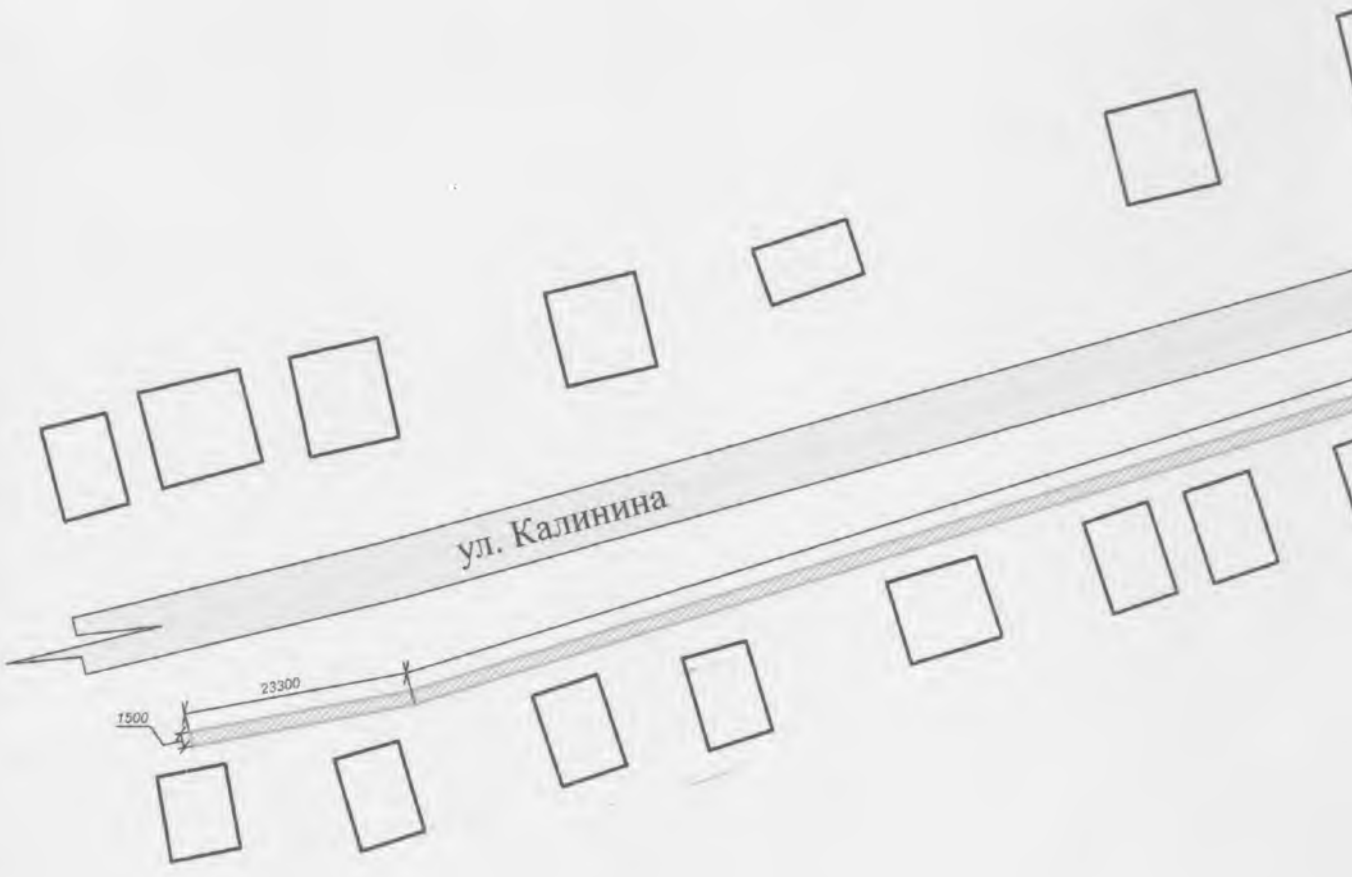
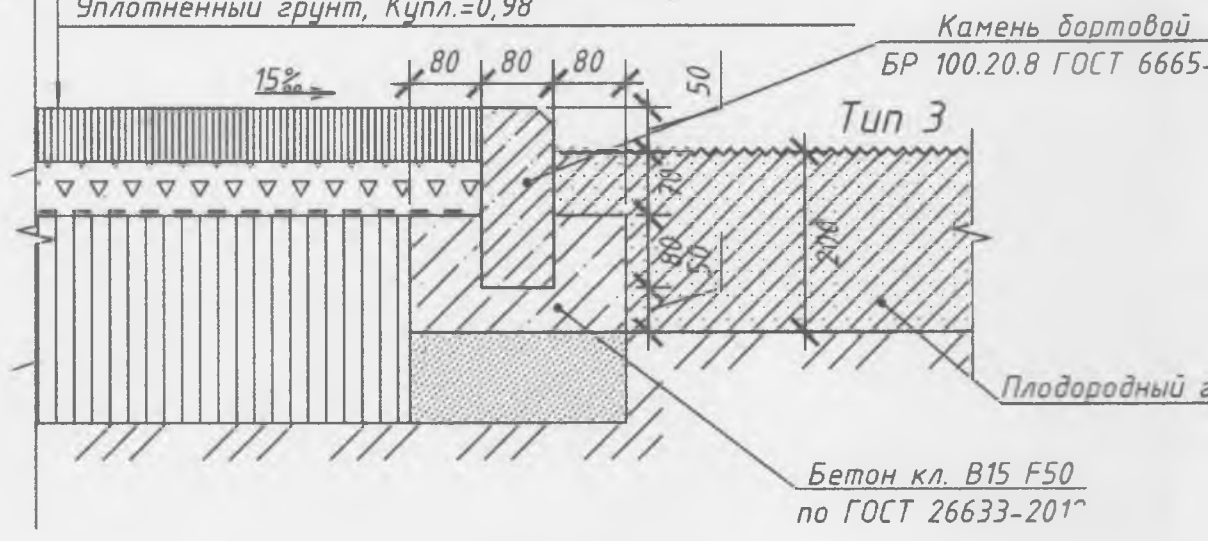

Взам инв. N
 Подпись и дата
 инв. N подл.

Арх N

Ситуационная схема Участок благоустройства

вой
6665-91

ный грунт



Экспликация элементов благоустройства

№ п/п	Наименование	Кол-во	Тип покрытия	Обозначение на схеме
1.	Проектируемое покрытие тротуара	354,45 м ²	Мелкозернистый асфальтобетон	
2.	Бордюрный камень	478,6 м.п.	Бордюр дорожный БР 100.20.8	

Изм	Кол.уч	Лист	Ирек	Подпись	Дата
Разработ					03.19
Проверил					
Н. контр.					

21.03.2019 - ЭП

Курская область, Хомутовский район, п. Хомутовка,
ул. Калинина

Благоустройство общественной территории Пешеходная зона п. Хомутовка, ул. Калинина

План благоустройства территории

Статус	Лист	Листов
ЭП	Алексеевич	1

ИП Веровей А.А.



ВЕДОМОСТЬ ТЕКСТОВЫХ ДОКУМЕНТОВ СМ

Обозначение	Наименование	Примечание
21.03.2019-СМ.С	Содержание	
21.03.2019-СМ.ПЗ	Пояснительная записка	
	Сводный сметный расчет	
	Локальный сметный расчет № 02-01-01 – благоустройство пешеходной зоны	
	Ведомость объемов работ	
	Муниципальный контракт №19, смета на ПИР	
	Справки о дальности перевозки материалов	

ВЕДОМОСТЬ ССЫЛОЧНЫХ И ПРИЛАГАЕМЫХ ДОКУМЕНТОВ

Обозначение	Наименование	Примечание
от 22.01.2019 г. №1408-ЛС/09	Письмо Минстроя России	Приложение № 1,2,3,4
от 07.03.2018 г. №187-па	Постановление администрации Курской области	

Локальные сметы составлены по рабочим чертежам, ведомостям объемов.

Согласовано	

Взаим. Инв. №

Подпись и дата

ав. № подл.

						21.03.2019-СМ
						Благоустройство общественной территории Пешеходная зона п. Хомутовка, ул. Калинина
Изм.	Кол.	Лист	№ док	Подпись	Дата	Сметная документация
Директор		Воробьев		<i>[Подпись]</i>		
ГИП		Воробьев		<i>[Подпись]</i>		
Разработал		Арефьева		<i>[Подпись]</i>		Общие данные

* П Андрей Алексеевич * 2

ИП Воробьев А.А.

ВЕДОМОСТЬ ТЕКСТОВЫХ ДОКУМЕНТОВ СМ

Обозначение	Наименование	Примечание
21.03.2019-СМ.С	Содержание	
21.03.2019-СМ.ПЗ	Пояснительная записка	
	Сводный сметный расчет	
	Локальный сметный расчет № 02-01-01 – благоустройство пешеходной зоны	
	Ведомость объемов работ	
	Муниципальный контракт №19, смета на ПИР	
	Справки о дальности перевозки материалов	

ВЕДОМОСТЬ ССЫЛОЧНЫХ И ПРИЛАГАЕМЫХ ДОКУМЕНТОВ

Обозначение	Наименование	Примечание
от 22.01.2019 г. №1408-ЛС/09	Письмо Минстроя России	Приложение № 1,2,3,4
от 07.03.2018 г. №187-па	Постановление администрации Курской области	

Локальные сметы составлены по рабочим чертежам, ведомостям объемов.

Согласовано	

Взаим. Инв. №

Подпись и дата

						21.03.2019-СМ
						Благоустройство общественной территории Пешеходная зона п. Хомутовка, ул. Калинина
Изм.	Кол.	Лист	№док	Подпись	Дата	Сметная документация
Директор		Воробьев		<i>[Подпись]</i>		
ГИП		Воробьев		<i>[Подпись]</i>		
Разработал		Арефьева		<i>[Подпись]</i>		Общие данные

Стадия	Лист	Листов
П	1	2

ИП Воробьев А.А.



Заказчик Администрация поселка Хомутовка Хомутовского района Курской области

(наименование организации)

"Утвержден" « » _____ 2019 г.

Сводный сметный расчет в сумме 583,23 тыс. руб.
В том числе возвратных сумм тыс. руб.

(ссылка на документ об утверждении)

« » _____ 2019 г.

СВОДНЫЙ СМЕТНЫЙ РАСЧЕТ СТОИМОСТИ СТРОИТЕЛЬСТВА

Благоустройство общественной территории Пешеходная зона п. Хомутовка, ул. Калинина

(наименование стройки)

Составлена в ценах по состоянию на 2 кв. 2019 г.

№ пп	Номера сметных расчетов и смет	Наименование глав, объектов, работ и затрат	Сметная стоимость, тыс. руб.				Общая сметная стоимость, тыс. руб.
			строительных работ	монтажных работ	оборудования, мебели, инвентаря	прочих	
1	2	3	4	5	6	7	8
Глава 2. Основные объекты строительства							
1	02-01-01	благоустройство пешеходной зоны	72,10				72,10
		Итого по Главе 2. "Основные объекты строительства"	72,10				72,10
Глава 12. Публичный технологический и ценовой аудит, проектные и изыскательские работы							
2	муниципальный контракт №19, Смета ПИР	Проектные работы				3,29	3,29
3	Постановление администрации Курской области от 07.03.2018 г. №187-па	Проверка достоверности сметной стоимости - 10,41				0,80	0,80
		Итого по Главе 12. "Публичный технологический и ценовой аудит, проектные и изыскательские работы"				4,09	4,09
		Итого по Главам 1-12	72,10			4,09	76,19

Гранд-СМЕТА

1	2	3	4	5	6	7	8
		пересчет затрат в цены 2 кв. 2019 г.					
4	Письмо Минстроя России от 10.04.2019 г. №12661-ДВ/09 приложение 1		467,21				467,21
5	муниципальный контракт №19, Смета ПИР	Проектные работы				12,58	12,58
6	Постановление администрации Курской области от 07.03.2018 г. №187-па	Проверка достоверности сметной стоимости - 10,41*0,8				8,33	8,33
		Итого в ценах 2 кв. 2019 г.	467,21			20,91	488,12
Налоги и обязательные платежи							
7	МДС 81-35.2004 п.4.100	НДС-20% (без проектных работ)	93,44			1,67	95,11
		Итого по сводному расчету	560,65			22,58	583,23

Глава поселка Хомутовка: _____ А.К. Маслов
(должность, подпись, расшифровка)

М.П.

Директор "ИП Воробьев А.А.": _____ А.А. Воробьев
(должность, подпись, расшифровка)

ГИП: _____ А.А. Воробьев
(должность, подпись, расшифровка)

_____ 2019 г.

_____ 2019 г.

Благоустройство общественной территории Пешеходная зона п. Хомутовка, ул. Калинина
(наименование стройки)

ЛОКАЛЬНЫЙ СМЕТНЫЙ РАСЧЕТ № 02-01-01
(локальная смета)

на Копия благоустройство п. Хомутовка ул. Калинина
(наименование работ и затрат, наименование объекта)

Основание: 5.03.2019-ЭП
Сметная стоимость строительных работ _____ 72,101 тыс. руб.
Средства на оплату труда _____ 5,404 тыс. руб.
Сметная трудоемкость _____ 593,46 чел.час
Составлен(а) в ФЕР-2001 Минстроя России в ред. 2017 г. с изм. 1-4

Обоснование	Наименование	Ед. изм.	Кол.	Стоимость единицы, руб.						Общая стоимость, руб.						Т/з осн. раб. на ед.	Т/з осн. раб. Всего	Ущерб от массы оборудования		
				В том числе			В том числе			Всего	Оборудование			Всего	В том числе					
				Осн.	З/п	Эк.Ма	Осн.	З/п	Эк.Ма		Осн.	З/п	Эк.Ма		Осн.				З/п	Эк.Ма
7	8	9	6	7	8	9	10	11	12	13	14	15	16	17						
дел 1. устройство тротуара																				
2	3	4	5	6	7	8	9	10	11	12	13	14	15	16	17					
ФЕР01-01-014-02 Приказ Минстроя России от 30.12.2016 №1039/пр	Разработка грунта с погрузкой на автомобиль-самосвалы экскаваторами с ковшем вместимостью: 0,4 (0,35-0,45) м3, группа грунтов 2	1000 м3	0,1079	3532,47	161,93	3366,2	785,53		381	17	363	85	20,76	2,24						
ФССЦпр-03-21-01-005 Приказ Минстроя России от 30.12.2016 №1039/пр	Перевозка грузов автомобилями-самосвалами грузоподъемностью 10 т, работающих вне карьера, на расстояние: до 5 км. I класс груза	1 т груза	172,64	6,69	6,69			1155			1155									
ФЕР27-04-001-01 Приказ Минстроя России от 30.12.2016 №1039/пр	Устройство подстилающих и выравнивающих слоев оснований: из песка	100 м3	0,532	2281,99	126,07	2143,7	177,59		1214	67	1140	94	15,72	8,36						
1. 02.3.01.02	Песок для строительных работ природный	м3	0																	
ФССЦ-02.3.01.02-0011 Приказ Минстроя России от 30.12.2016 №1039/пр	Песок природный для строительных работ мелкий	м3	58,48	59,99					3508											

Гранд-Смета (вер.9.0)

2	3	4	5	6	7	8	9	10	11	12	13	14	15	16	17
ФЕР27-07-002-01 <i>Приказ Минстроя России от 30.12.2016 №1039/нр</i>	Устройство оснований толщиной 12 см под тротуары из кирпичного или известнякового щебня ВСЕГО 6 СМ	100 м2	3,5445	500,76	221,99	273,89	35		1775	787	971	124	26,24	93,01	
1. 02.2.05.04	Щебень известняковый или кирпичный	м3	17,4												
ФССЦ-02.2.05.04-0084 <i>Приказ Минстроя России от 30.12.2016 №1039/нр</i>	Щебень из природного камня для строительных работ марка: 600, фракция 5 (3)-20 мм	м3	61,6743	137,36					8472						
ФЕР27-07-002-02 <i>Приказ Минстроя России от 30.12.2016 №1039/нр</i>	На каждый 1 см изменения толщины оснований добавлять или исключать к расценке 27-07-002-01 (ПЗ=6 (ОЗП=6; ЭМ=6 к расх.; ЗПМ=6; МАТ=6 к расх.; ТЗ=6; ТЗМ=6))	100 м2	-3,5445	81,42	27,42	54	6,06		-289	-97	-192	-21	3,24	-11,48	
1. 02.2.05.04	Щебень известняковый или кирпичный	м3	9												
ФССЦ-02.2.05.04-0084 <i>Приказ Минстроя России от 30.12.2016 №1039/нр</i>	Щебень из природного камня для строительных работ марка: 600, фракция 5 (3)-20 мм	м3	-31,9005	137,36					-4382						
ФССЦпт-03-21-01-070 <i>Приказ Минстроя России от 30.12.2016 №1039/нр</i>	Перевозка грузов автомобилями-самосвалами грузоподъемностью 10 т работающих вне карьера на расстоянии: 1 классе груза до 70 км	1 т груза	47,638	35,03		35,03			1669		1669				
ФЕР27-07-001-01 <i>Приказ Минстроя России от 30.12.2016 №1039/нр</i>	Устройство асфальтобетонных покрытий дорожек и тротуаров однослойных из литой мелкозернистой асфальтобетонной смеси толщиной 3 см ВСЕГО 6 СМ	100 м2	3,5445	299,11	140,46	57,25	0,8		1060	498	203	3	15,12	53,59	
1. 02.3.01.02	Песок для строительных работ природный	м3	0,5												
2. 04.2.01.04	Смесь асфальтобетонная	т	1,77225												
ФССЦ-01.2.01.01-0019 <i>Приказ Минстроя России от 30.12.2016 №1039/нр</i>	Битумы нефтяные дорожные марки: БНД-60/90, БНД 90/130	т	7,14	1690					-359						
ФССЦ-01.2.03.07-0024 <i>Приказ Минстроя России от 30.12.2016 №1039/нр</i>	Эмульсия битумно-катионная, марка ЭБК-1	т	25,30773												
ФССЦ-02.3.01.02-0012 <i>Приказ Минстроя России от 30.12.2016 №1039/нр</i>	Песок природный для строительных работ очень мелкий	м3	-0,21267	1923,08					409						
			0,21267												
			1,77225	44,82					79						

2	3	4	5	6	7	8	9	10	11	12	13	14	15	16	17
ФССЦ-04.2.01.01-0040 <i>Приказ Минстроя России от 30.12.2016 №1039/пр</i>	Смеси асфальтобетонные дорожные, аэродромные и асфальтобетон (горячие для плотного асфальтобетона мелко и крупнозернистые, песчаные), марка: III, тип Б	т	25,308	288,29					7296						
ФЕР27-07-001-02 <i>Приказ Минстроя России от 30.12.2016 №1039/пр</i>	На каждые 0,5 см изменения толщины покрытия добавлять к расценке 27-07-001-01 (ПЗ=6 (ОЗП=6; ЭМ=6 к расх.; ЗПМ=6; МАТ=6 к расх.; ГЗ=6; ГЗМ=6))	100 м2	3,5445	179,7	129,3	50,4			637	458	179		13,92	49,34	
1. 04.2.01.04	Смесь асфальтобетонная	т	7,26 25.73307												
ФССЦ-04.2.01.01-0040 <i>Приказ Минстроя России от 30.12.2016 №1039/пр</i>	Смеси асфальтобетонные дорожные, аэродромные и асфальтобетон (горячие для плотного асфальтобетона мелко и крупнозернистые, песчаные), марка: III, тип Б	т	25,733	288,29					7419						
того прямые затраты по разделу в базисных ценах															
сладные расходы															
итговая прибыль															
34725															

дел 2. установка бортового камня

ФЕР01-02-057-01 <i>Приказ Минстроя России от 30.12.2016 №1039/пр</i>	Разработка грунта вручную в траншеях глубиной до 2 м без креплений с откосами, группа грунтов: I	100 м3	0,166	920,4	920,4				153	153			118	19,59	
ФЕР01-02-061-01 <i>Приказ Минстроя России от 30.12.2016 №1039/пр</i>	Засыпка вручную траншей, пазух котлованов и ям, группа грунтов: I обратная засыпка бордюров со стороны газона	100 м3	0,166	663,75	663,75				110	110			88,5	14,69	
ФЕР27-02-010-02 <i>Приказ Минстроя России от 30.12.2016 №1039/пр</i>	Установка бортовых камней бетонных: при других видах покрытий	100 м	4,786	4412,47	643,64	78,78	9,64		21118	3080	377	46	76,08	364,12	
1. 13.2.03.02	Камни бортовые	м	100 478.6												
ФССЦ-04.1.02.05-0006 <i>Приказ Минстроя России от 30.12.2016 №1039/пр</i>	Бетон тяжелый, класс: В15 (М200)	м3	-28,2374	592,76					-16738						
ФССЦ-04.1.02.05-0006 <i>Приказ Минстроя России от 30.12.2016 №1039/пр</i>	Бетон тяжелый, класс: В15 (М200)	м3	24,284	592,76					14395						

№ пп	№ в ЛСР	Наименование работ	Ед. изм.	Кол-во	Ссылки на чертежи	Формула расчёта, расчёт объёмов работ и расхода материалов
1	2	3	4	5	6	7
устройство тротуара						
1	1	Разработка грунта с погрузкой на автомобили-самосвалы экскаваторами с ковшом вместимостью: 0,4 (0,35-0,45) м3, группа грунтов 2	м3	107,9	21.03.2019-ЭП л.1	$354,45 * 0,27 + 0,3 * 0,2 * 478,6 - 16,5$
2	2	Перевозка грузов автомобилями-самосвалами грузоподъемностью 10 т, работающих вне карьера, на расстояние: до 5 км: I класс груза	1 т груза	172,64	21.03.2019-ЭП л.1	107,9*1,6
3	3-4	Устройство подстилающих и выравнивающих слоев оснований: из песка мелкого	м3	53,2	21.03.2019-ЭП л.1	окр(354,45*0,15:1)
4	5-910-16	Устройство оснований толщиной 6 см под тротуары из щебня М600 фракции 5-20	м2	354,45	21.03.2019-ЭП л.1	
5	9-15	Устройство асфальтобетонных покрытий дорожек и тротуаров однослойных из мелкозернистой асфальтобетонной смеси марка: П, тип Б толщиной 6 см	м2	354,45	21.03.2019-ЭП л.1	
установка бортового камня						

Гранд-СМЕТА

1	2	3	4	5	6	7
6 17		Разработка грунта вручную в траншеях глубиной до 2 м без креплений с откосами, грунт: I	м3	16,6	21.03.2019-ЭП л.1	
7 18		Засыпка вручную траншей, пазух котлованов и ям, группа грунтов: I обратная засыпка бордюров со стороны газона	м3	16,6	21.03.2019-ЭП л.1	
8 29-24		Установка бортовых каменной бетонных БР100.20.8: при других видах покрытий	м	478,6	21.03.2019-ЭП л.1	

Составил:  /Арефьева Е.С./Проверил:  /Воробьев А.А./



Автономное учреждение Курской области
**ГОСУДАРСТВЕННАЯ ЭКСПЕРТИЗА ПРОЕКТОВ
КУРСКОЙ ОБЛАСТИ**

305004, г. Курск, ул. Димитрова, 96/1, тел./факс 58-54-03/58-54-11, E-mail: info@oblexpert.ru

14.05.2019г № 81-18/01-814

Главе поселка Хомутовка
Хомутовского района Курской области
Э.А. Земцову

Администрация поселка Хомутовка Хомутовского района Курской области заявлением от 04. 04. 2019г. представило на проверку сметную документацию на выполнение работ по объекту: «Благоустройство общественной территории Пешеходная зона п. Хомутовка, ул. Калинина».

Проверка проводится в соответствии с постановлением Администрации Курской области от 07.03.2018г. №187-па в ред. от 29.03.2018 № 255-па «О проведении проверки достоверности определения сметной стоимости работ по благоустройству дворовых и общественных территорий при реализации мероприятий приоритетного проекта «Формирование комфортной городской среды».

Основание для проведения проверки - договор с Администрация поселка Хомутовка Хомутовского района Курской области от 04. 04. 2019г. № 184-СБ-19.

Дизайн-проект и сметную документацию выполнил ИП Воробьев А.А.

Работы по благоустройству территории выполняются с привлечением средств федерального, областного и муниципального бюджета.

В соответствии с приложением №3 к муниципальной программе «Формирование современной городской среды в поселке Хомутовка Хомутовского района Курской области» на 2018-2022 годы», утвержденной постановлением Администрации поселка Хомутовка Хомутовского района Курской области от 01.04.2019г №66, объем выделенных лимитов бюджетных ассигнований на 2019 год на выполнение работ по благоустройству территорий в поселке Хомутовка Хомутовского района Курской области составляет 1977774,00 руб.

Сметой предусмотрено выполнение следующих работ:

- устройство тротуара из асфальтобетонной смеси;
- установка бортовых камней;

Общая сметная стоимость работ по благоустройству общественной территории в ценах на дату представления сметной документации для проведения проверки:

Наименование статей затрат	В ценах 2001г., тыс.руб.	В текущем уровне цен 1 квартала 2019г.тыс. руб. (с НДС)
Всего	76,41	580,60
в том числе:		
-строительно-монтажные работы	72,32	558,02
-прочие работы	4,09	22,58

При разработке сметной документации применена федеральная сметно-нормативная база 2001г. в редакции 2017г.

Накладные расходы и сметная прибыль в локальных сметных расчетах определены от ФОТ по видам работ в соответствии с МДС 81-33.2004 (прил. 1) и МДС-81-25.2001 с учетом приложений письма Росстроя от 18.11.2004 №АП-5536/06 «О порядке применения нормативов сметной прибыли в строительстве».

В процессе проведения проверки, пересчет в текущий уровень цен выполнен базисно-индексным методом с применением индексов цен, установленных письмом Минстроя России № 112661-ДВ/09 от 10.04.2019 по объектам строительства на стоимость строительно-монтажных работ- 6,48, прочих работ-10,41, по состоянию на 2 квартал 2019г.

Сумма налога на добавленную стоимость (НДС) в размере 20% включена в сметную стоимость объекта в текущем уровне цен за итогом сводного сметного расчета согласно п.4.100 МДС 81-35.2004.

В процессе проведения проверки сметной стоимости работ по благоустройству общественной территории в локальный сметный расчет внесены следующие изменения:

-объем работ по устройству покрытия учтен в соответствии с уточненным (по вынесенным размерам) объемом покрытия в дизайн-проекте;

-затраты по локальному сметному расчету определены в ценах 2 кв. 2019г.

В результате внесенных изменений сметная стоимость работ по объекту составила:

Наименование статей затрат	В ценах 2001г., тыс.руб.	В текущем уровне цен 2 квартала 2019г.тыс. руб. (с НДС)
Всего	76,19	583,23
в том числе:		
-строительно-монтажные работы	72,10	560,65
-прочие работы	4,09	22,58

Сметная стоимость работ по объекту: «Благоустройство общественной территории Пешеходная зона п. Хомутовка, ул. Калинина» определена в соответствии с МДС 81-35.2004 «Методика определения сметной стоимости строительной продукции на территории Российской Федерации».

Директор



А.А.Жиляев